

# РАЗДЕЛ 4 ОПИСАНИЕ ФУНКЦИОНАЛЬНЫХ ПАРАМЕТРОВ

## 4.1 Группа параметров «Основные функции»

P0.00	Режим управления	Заводская установка	1
	Диапазон задания	0	бездатчиковое векторное управление
		1	U/f управление

### 0 : Бездатчиковое векторное управление

Векторное управление электродвигателем без тахогенератора. Один ЧП управляет только одним двигателем, например, механизмом станочного оборудования, центрифугой, проволочно-волоочильным станом и т. д.

### 1 : U/f управление

Используется там, где не требуется высокоточное векторное управление по скорости и моменту, например, на вентиляторе, насосе и т. д. В данном режиме один ЧП может использоваться при работе с несколькими двигателями.

*Примечание:*

- В векторном режиме управления перед первым пуском электродвигателя автоматическая настройка параметров двигателя должна быть обязательно проведена.
- В векторном режиме управления для достижения наибольшей стабильности динамических характеристик электродвигателя должны быть правильно установлены функциональные параметры P1.14 и P1.15.
- В векторном режиме управления напряжения преобразователя и электродвигателя не должны сильно отличаться, иначе это повлияет на управление двигателем или даже вызовет сбой в его работе.

P0.01	Источник задания частоты	Заводская установка	1
	Диапазон задания	0	Аналоговое задание с пульта управления (потенциометр)
		1	Цифровое задание с пульта управления (кнопки ▲/▼)
		2	Цифровое задание с клемм цепей управления (клеммы «больше/меньше»)
		3	Цифровое задание по интерфейсу RS-485
		4	Аналоговое задание через AI1 (0-10 В)
		5	Аналоговое задание через AI2 (0-10 В / 0-20 мА)
		6	Цифровое задание через высокочастотный импульсный вход (0-20 кГц)
		7	Комбинированное задание
		8	Определяется цифровыми клеммами цепей управления

### 0 : Аналоговое задание с пульта управления (потенциометр)

Опорная частота задается посредством потенциометра пульта управления преобразователя.

## 1 : Цифровое задание с пульта управления (кнопки ▲/▼)

Опорная частота определяется функциональным параметром P0.03. Для изменения опорной частоты используются кнопки ▲/▼ пульта управления преобразователя. Измененное значение частоты будет сохранено в P0.03. Также можно использовать параметр P0.02 для удаления измененного значения.

## 2 : Цифровое задание с клемм цепей управления (клеммы «больше/меньше»)

Опорная частота задается с клемм цепей управления «вверх/вниз» (любыми двумя из группы DI, согласно их программированию функционального назначения (см. P4.00-P4.05)). Когда клемма «вверх» замкнута на СОМ, частота возрастает, когда клемма «вниз» замкнута на СОМ, частота уменьшается, когда обе клеммы замыкаются или размыкаются на СОМ одновременно, то опорная частота не изменяется. Измененное значение опорной частоты будет сохранено в P0.03.

Допустимая частота коммутаций клемм «вверх/вниз» определяется функциональным параметром PA.05.

## 3 : Цифровое задание по интерфейсу RS-485

Опорная частота задается по интерфейсу RS-485 согласно установленному протоколу.

## 4 : Аналоговое задание через AI1 (0-10 В)

Опорная частота задается внешним вольтовым аналоговым сигналом 0-10 В. См. P5.00, P5.01.

## 5 : Аналоговое задание через AI2 (0-10 В / 0-20 мА)

Опорная частота задается внешним вольтовым аналоговым сигналом 0-10 В или токовым аналоговым сигналом в зависимости от состояния джампера JP1. См. P5.02, P5.03.

## 6 : Цифровое задание через высокочастотный импульсный вход (0-20 кГц)

Опорная частота задается через клемму DI6 посредством высокочастотного импульсного сигнала 0-20 кГц. См. P4.05, P5.04, P5.05.

## 7 : Комбинированное задание

Опорная частота задается линейными комбинациями предварительно установленных источников задания. Математическая функция линейной комбинации определяется функциональными параметрами P5.15 и P5.16.

## 8 : Определяется цифровыми клеммами цепей управления

Опорная частота определяется исходя из состояния 3-х специально для этого определенных как «управляющий сигнал 1», «управляющий сигнал 2» и «управляющий сигнал 3» цифровых входов группы DI (см. P4.00-P4.05). Если считать, что замыкание клеммы на СОМ соответствует состоянию «логической 1», а ее размыкание – состоянию «логический 0», то:

Управляющий сигнал 3	Управляющий сигнал 2	Управляющий сигнал 1	Результат
0	0	0	Аналоговое задание с пульта управления (потенциометр)
0	0	1	Цифровое задание с пульта управления (кнопки ▲/▼)

0	1	0	Цифровое задание с клемм цепей управления (клеммы «больше/меньше»)
0	1	1	Цифровое задание по интерфейсу RS-485
1	0	0	Аналоговое задание через AI1 (0-10 В)
1	0	1	Аналоговое задание через AI2 (0-10 В / 0-20 мА)
1	1	0	Цифровое задание через высокочастотный импульсный вход (0-20 кГц)
1	1	1	Комбинированное задание

<b>P0.02</b>	<b>Цифровое задание частоты</b>	<b>Заводская установка</b>	<b>00</b>
	Диапазон задания	00-11	

**Единицы:**

0 : Когда ЧП будет включен, сохраненное в P0.03 значение будет считаться его опорной частотой и будет автоматически отображено на дисплее.

1 : Когда ЧП будет включен, его опорная частота будет нулевой и на дисплее будет отображено 0.0 Гц.

**Десятки:**

0 : Значение опорной частоты не сохраняется при отключении напряжения питания.

1 : Значение частоты будет сохранено в P0.03 при отключении напряжения питания

*Примечание :*

*Изменение разряда единиц данного параметра действительно только при P0.01 = 1, 2 или 3.*

*Изменение разряда десятков данного параметра действительно только при P0.01 = 2 или 3. При P0.01 = 1, значение частоты при отключении напряжения питания всегда будет сохраняться по умолчанию.*

<b>P0.03</b>	<b>Предварительно заданная опорная частота</b>	<b>Заводская установка</b>	<b>0</b>
	Диапазон задания	0.00 – [F0.06]	

При P0.01 = 1, 2 или 3 данный параметр определяет начальное значение опорной частоты преобразователя. При P0.01 = 1 можно использовать кнопки ▲/▼ пульта управления для последующего изменения опорной частоты, при P0.01 = 2 – клеммы «вверх/вниз».

<b>P0.04</b>	<b>Управление работой преобразователя</b>	<b>Заводская установка</b>	<b>0</b>
--------------	---	----------------------------	----------

Диапазон задания	0	С пульта управления
	1	С клемм цепей управления
	2	По интерфейсу RS-485

### 0 : С пульта управления

Управление работой преобразователя осуществляется посредством кнопок пульта управления преобразователя.

*Примечание: В данном режиме, когда клемма FWD замкнута на COM, последовательность чередования выходных фаз будет обратным по отношению к предварительно установленному; при размыкании FWD и COM, последовательность чередования выходных фаз будет совпадать с предварительно установленной.*

### 1 : С клемм цепей управления

Управление работой преобразователя осуществляется с клемм цепей управления FWD, REV и COM (см. P4.06). Заводские установки ЧП:

Команда	Статус клемм
«Стоп»	FWD и REV замыкаются или размыкаются на COM одновременно
«Прямой пуск»	FWD замкнута на COM, в то время как REV и COM разомкнуты
«Ревверсивный пуск»	REV замкнута на COM, в то время как FWD и COM разомкнуты

### 2 : По интерфейсу RS-485

Управление работой преобразователя осуществляется согласно протоколу (см. Приложение 2).

P0.05	Направление вращения двигателя	Заводская установка	0
Диапазон задания	0	В соответствии со следованием входных фаз	
	1	Противоположно следованию входных фаз	
	2	Запрет реверсивного вращения	

Используется для изменения направления вращения электродвигателя без изменения других параметров. Эта функция также может быть достигнута путем перекоммутации любых двух входных или выходных фаз преобразователя.

*Примечание: После проведения автонастройки параметров электродвигателя значение данного параметра установится автоматически и может не совпадать со значением, определенным пользователем.*

P0.06	Верхний предел частоты	Заводская установка	50.00 Гц
	Диапазон задания	[F0.07] - 400.0 Гц	
P0.07	Нижний предел частоты	Заводская установка	0.00 Гц

	Диапазон задания	0.00 Гц - [F0.06]	
<b>P0.08</b>	<b>Базовая частота</b>	<b>Заводская установка</b>	<b>50.00 Гц</b>
	Диапазон задания	1.00 – [F0.06]	
<b>P0.09</b>	<b>Максимальное выходное напряжение</b>	<b>Заводская установка</b>	<b>380 В / 220В</b>
	Диапазон задания	200В - 500В / 100В - 250В (СТА-C2 / СТА-A2 соответственно)	

### Верхний, нижний пределы частоты

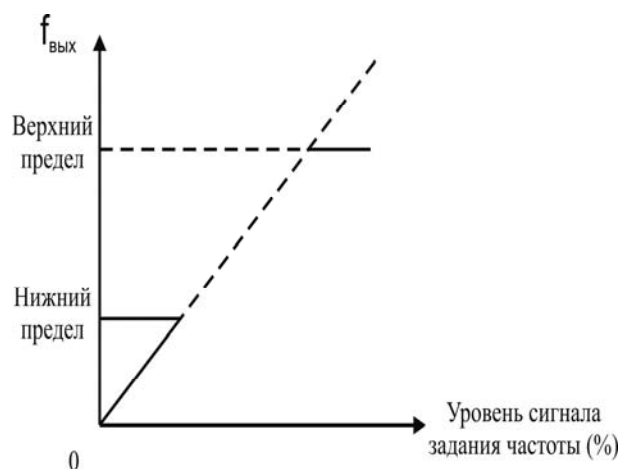

Данные функциональные параметры определяют значения максимума и минимума задаваемой опорной частоты преобразователя. При попытке установить опорную частоту, превышающую значение верхнего предела, она становится равной значению верхнего предела. Если осуществляется попытка установить опорную частоту ниже нижнего предела, то ее значение становится равным значению нижнего предела. При пуске двигателя выходная частота преобразователя увеличивается от частоты пуска P2.01 (а не от нижнего предела) и приближается к установленному значению опорной частоты в соответствии с временем разгона, а если частота пуска меньше нижнего предела, то от нижнего предела.

### Базовая частота, максимальное выходное напряжение

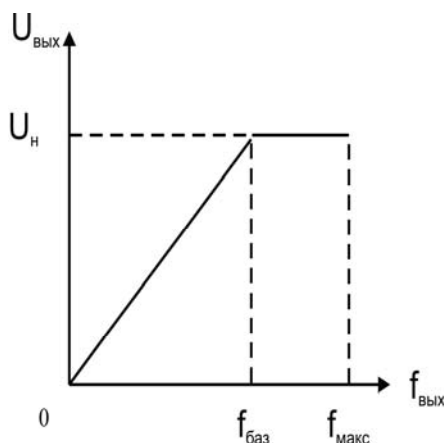

Базовая частота определяет значение номинальной частоты питающей сети электродвигателя. Базовая частота – это минимальная выходная частота преобразователя при его максимальном выходном напряжении. Максимальное выходное напряжение, соответственно, выходное напряжение преобразователя, соответствующее его базовой частоте, обычно соответствует

номинальному напряжению сети электродвигателя.

*Примечание: Значения параметров P0.08 и P0.09 берутся преобразователем во внимание при расчете времени разгона / торможения, при управлении двигателем по U/f-характеристике. В векторном режиме управления данные значения в расчет преобразователем не берутся.*

<b>P0.10</b>	<b>Тип нагрузки на валу электродвигателя</b>	<b>Заводская установка</b>		<b>0</b>
	Диапазон задания	0	Общепромышленный двигатель	
		1	Насос или вентилятор	

### **0 : Общепромышленный двигатель**

В данном случае понимается постоянный момент на валу электродвигателя.

### **1 : Насос или вентилятор**

В данном случае понимается переменный момент на валу электродвигателя.

*Примечание: У одного и того же преобразователя выходная мощность при разных типах нагрузки различна. См. шильд преобразователя.*

<b>P0.11</b>	<b>Усиление момента</b>	<b>Заводская установка</b>		<b>0</b>
	Диапазон задания	0	Ручное	
		1	Автоматическое	
<b>P0.12</b>	<b>Значение усиления момента</b>	<b>Заводская установка</b>	<b>В зависимости от серии и мощности ЧП</b>	
	Диапазон задания	0 – 30%		

Данная функция полезна в U/f-режиме управления электродвигателем, т.к. позволяет увеличить момент на низких скоростях. В векторном режиме управления данная функция неактивна.

### **Ручное усиление момента**

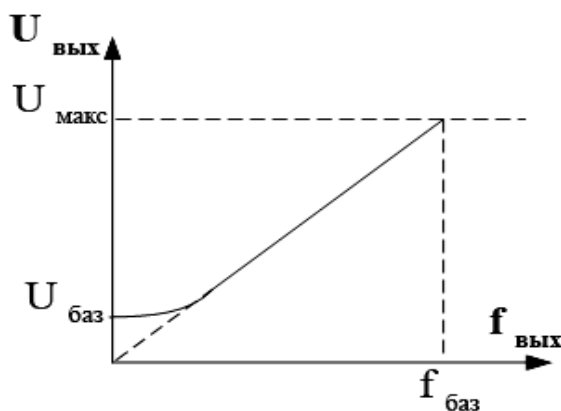

Усиление устанавливается посредством P0.12.

### **Автоматическое усиление момента**

Усиление момента определяется величиной тока статора электродвигателя. Чем больше ток, тем

больше момент. Автоматическое усиление момента помогает избежать перегрева двигателя на малых рабочих скоростях. Автоматическое усиление момента рассчитывается:

$$\text{Усиление} = (P0.12 / 200) \times P0.09 \times (\text{выходная частота ЧП} / \text{номинальный ток ЧП})$$

*Примечание: Неправильно заданное усиление момента может привести к перенапряжению, перегреву или перегрузке по току.*

<b>P0.13</b>	<b>Компенсация скольжения</b>	<b>Заводская установка</b>	<b>0.0%</b>
	Диапазон задания	0.0 - 150.0%	

Изменение нагрузки может повлиять на частоту скольжения электродвигателя. Данный параметр используется для автоматического регулирования выходной частоты преобразователя в соответствии с нагрузкой.

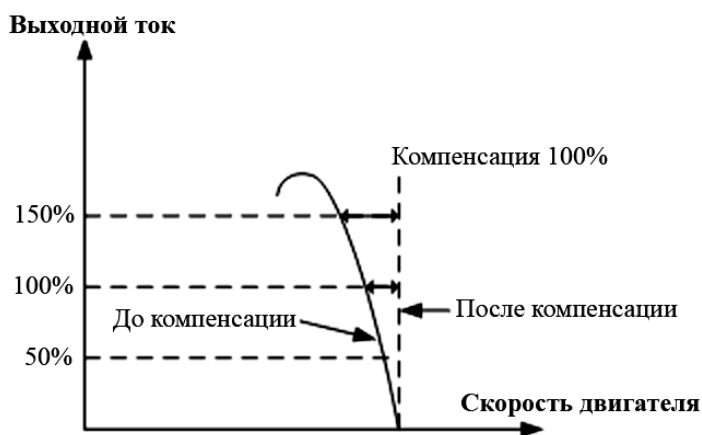

*Примечание: Действует только при P0.00 = 1.*

<b>P0.14</b>	<b>Время разгона 1</b>	<b>Заводская установка</b>	<b>В зависимости от серии и мощности ЧП</b>
<b>P0.15</b>	<b>Время торможения 1</b>	<b>Заводская установка</b>	<b>В зависимости от серии и мощности ЧП</b>
	Диапазон задания	0.1 – 3600 сек	

Данные функциональные параметры определяют время, требуемое для изменения преобразователем выходной частоты от нуля до максимального значения (время разгона), требуемое для изменения преобразователем выходной частоты от максимального значения до нуля (время торможения).

*Примечание: У преобразователей серий СТА-А2 и СТА-С2 существует 4 группы времен разгона / торможения. Группа 1 – основная группа (P0.14, P0.15), группы 2, 3, 4 устанавливаются с помощью P2.22-P2.27 и используются при управлении преобразователем с клемм цепей управления.*

<b>P0.16</b>	<b>Характеристика U/f</b>	<b>Заводская установка</b>	<b>0</b>
	Диапазон задания	0 - 3	

### 0 : Линейная зависимость ( $U/f = \text{const}$ )

Используется при постоянном моменте на валу двигателя (общепромышленный двигатель). Выходное напряжение и выходная частота являются линейно зависимыми.

### 1 : Квадратичная зависимость 1-ого типа ( $U/(f^{1.7}) = \text{const}$ )

Используется при переменном моменте на валу двигателя (насос или вентилятор). Снижение момента на валу двигателя в 1.7 раза.

### 2 : Квадратичная зависимость 2-ого типа ( $U/(f^2) = \text{const}$ )

Используется при переменном моменте на валу двигателя (насос или вентилятор). Снижение момента на валу двигателя в 2 раза.

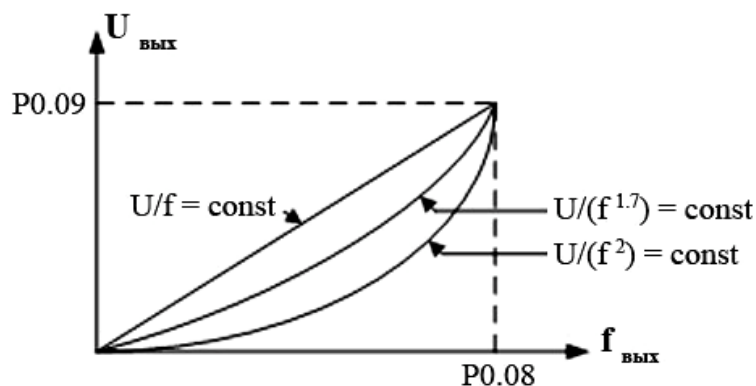

*Примечание: При  $P0.16 = 2$  абсолютное энергосбережение выше, чем при  $P0.16 = 1$ , но также выше риск возникновения перегрузки по току.*

### 3 : Зависимость $U/f$ определяется пользователем

Зависимость определяется параметрами P0.17-P0.22 по трем точкам.

*Примечание:  $U/f$ -характеристика используется только при  $P0.00 = 1$ .*

<b>P0.17</b>	<b>Частота f1</b>	<b>Заводская установка</b>	<b>12.50 Гц</b>
	Диапазон задания	0.00 - частота f2	
<b>P0.18</b>	<b>Напряжение U1</b>	<b>Заводская установка</b>	<b>25.0 %</b>
	Диапазон задания	0.0 - напряжение U2	
<b>P0.19</b>	<b>Частота f2</b>	<b>Заводская установка</b>	<b>25.00 Гц</b>
	Диапазон задания	Частота f1 - частота f3	
<b>P0.20</b>	<b>Напряжение U2</b>	<b>Заводская установка</b>	<b>50.0 %</b>
	Диапазон задания	Напряжение U1 - напряжение U3	
<b>P0.21</b>	<b>Частота f3</b>	<b>Заводская установка</b>	<b>37.50 Гц</b>
	Диапазон задания	Частота f1 - базовая частота	

<b>P0.22</b>	<b>Напряжение U3</b>	<b>Заводская установка</b>	<b>75.0 %</b>
	Диапазон задания	Напряжение U2 – 100%	

Ручное определение U/f-характеристики по трем точкам (U1;f1), (U2;f2) и (U3;f3):

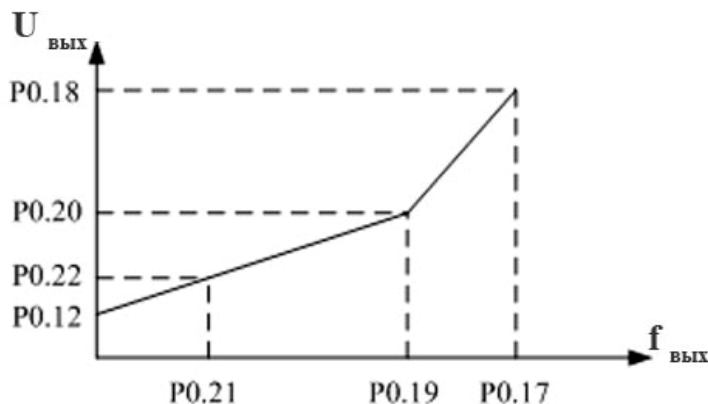

<b>P0.23</b>	<b>Кнопка РЕВ/ШАГ</b>	<b>Заводская установка</b>	<b>1</b>
	Диапазон задания	0	РЕВ
		1	ШАГ

Данный параметр определяет функциональное значение кнопки РЕВ/ШАГ пульта управления преобразователя.

**0 : РЕВ**

Определяет команду «пуск электродвигателя в обратном направлении».

**1 : ШАГ**

Определяет команду «шаговый режим работы электродвигателя».

#### 4.2 Группа параметров «Настройки электродвигателя и векторный режим управления»

<b>P1.00</b>	<b>Номинальное напряжение двигателя</b>	<b>Заводская установка</b>	<b>380 В / 220 В</b>
	Диапазон задания	200В - 500В / 100В - 250В (СТА-С2 / СТА-А2 соответственно)	
<b>P1.01</b>	<b>Номинальный ток двигателя</b>	<b>Заводская установка</b>	<b>В зависимости от серии и мощности ЧП</b>
	Диапазон задания	0.1 - 500.0 А	

<b>P1.02</b>	<b>Номинальная скорость вращения двигателя</b>	<b>Заводская установка</b>	<b>В зависимости от серии и мощности ЧП</b>
	Диапазон задания	300 - 3000 об/мин	
<b>P1.03</b>	<b>Номинальная частота двигателя</b>	<b>Заводская установка</b>	<b>50.00 Гц</b>
	Диапазон задания	1.00 - 400.00 Гц	
<b>P1.04</b>	<b>Ток двигателя без нагрузки</b>	<b>Заводская установка</b>	<b>0.1 А</b>
	Диапазон задания	0.1 - 500.0 А	
<b>P1.05</b>	<b>Сопротивление статора</b>	<b>Заводская установка</b>	<b>В зависимости от серии и мощности ЧП</b>
	Диапазон задания	0.001 - 10.000 Ω	
<b>P1.06</b>	<b>Сопротивление ротора</b>	<b>Заводская установка</b>	<b>В зависимости от серии и мощности ЧП</b>
	Диапазон задания	0.001 - 10.000 Ω	
<b>P1.07</b>	<b>Индуктивность рассеяния</b>	<b>Заводская установка</b>	<b>В зависимости от серии и мощности ЧП</b>
	Диапазон задания	0.01 - 600.00 мГн	
<b>P1.08</b>	<b>Взаимоиндукция</b>	<b>Заводская установка</b>	<b>В зависимости от серии и мощности ЧП</b>
	Диапазон задания	0.01 - 600.00 мГн	
<b>P1.09</b>	<b>Сервисный параметр изготовителя</b>		

Данные параметры являются электрическими параметрами двигателя, подключаемого к преобразователю. Параметры P1.00 - P1.04 должны соответствовать технической спецификации электродвигателя. Рекомендуемый способ задания значений параметров P1.05 - P1.08 – проведение автонастройки (см. P1.13).

<b>P1.10</b>	<b>Коэффициент коррекции скольжения</b>	<b>Заводская установка</b>	<b>1.00</b>
	Диапазон задания	0.50 - 2.00	

Данный коэффициент используется для точного регулирования скорости двигателя при векторном управлении без тахогенератора. При увеличении нагрузки на двигатель данный параметр возрастает вместе со скоростью двигателя, при уменьшении нагрузки на двигатель – уменьшается.

<b>P1.11</b>	<b>Намагничивание двигателя</b>	<b>Заводская установка</b>		<b>0</b>
	Диапазон задания	0	В течение времени намагничивания	
		1	Всегда при пуске	
<b>P1.12</b>	<b>Время намагничивания двигателя</b>	<b>Заводская установка</b>		<b>0.2</b>
	Диапазон задания	0.1 - 10.0 сек		

Данные параметры используются в векторном режиме управления.

### **0 : В течение времени намагничивания**

При подаче команды «пуск» электродвигатель намагничивается в соответствии со временем, определенным параметром P1.12, а затем начинает разгоняться.

### **1 : Всегда при пуске**

При подаче команды «пуск» электродвигатель начинает разгоняться мгновенно, намагничиваясь постоянно с частоты пуска.

<b>P1.13</b>	<b>Автонастройка параметров двигателя</b>	<b>Заводская установка</b>		<b>0</b>
	Диапазон задания	0	Действие не задано	
		1	Статическая автонастройка	

### **0 : Действие не задано**

### **1 : Статическая автонастройка**

Данный режим автонастройки подразумевает настройку параметров при неработающем электродвигателе. После проведения автонастройки, P1.13 будет возвращен в значение 0, а результаты автонастройки будут сохранены в P1.05 - P1.08.

*Примечание: Данный параметр действителен только при P0.00 = 0 и P0.04 = 0.*

<b>P1.14</b>	<b>Коэффициент усиления ASR</b>	<b>Заводская установка</b>		<b>1.00</b>
	Диапазон задания	0.01 - 5.00		
<b>P1.15</b>	<b>Интегральное время ASR</b>	<b>Заводская установка</b>		<b>2.00 сек</b>
	Диапазон задания	0.01 - 10.00 сек		

Данные параметры актуальны для векторного режима управления. Увеличение значения параметра P1.14 влечет за собой ускорение динамической реакции системы, но если значение сильно завышено, то характер поведения системы становится колебательным. С интегральным временем обратно: уменьшение значения параметра P1.15 влечет за собой ускорение

динамической реакции системы, но если значение сильно занижено, то характер поведения системы становится колебательным.

### 4.3 Группа параметров «Команды «пуск» и «стоп»

<b>P2.00</b>	<b>Режим пуска</b>	<b>Заводская установка</b>	<b>0</b>
	Диапазон задания	0	С частоты пуска
		1	Подхват скорости
<b>P2.01</b>	<b>Частота пуска</b>	<b>Заводская установка</b>	<b>0.00 Гц</b>
	Диапазон задания	0.00 - 10.00 Гц	
<b>P2.02</b>	<b>Время удержания частоты пуска</b>	<b>Заводская установка</b>	<b>0.0 сек</b>
	Диапазон задания	0.0 - 10.0 сек	

#### Пуск электродвигателя с частоты пуска

Для данного режима необходимо, чтобы  $P2.00 = 0$ . Электродвигатель пускается с частоты, определенной значением параметра P2.01. Время удержания частоты пуска определяется значением параметра P2.02.

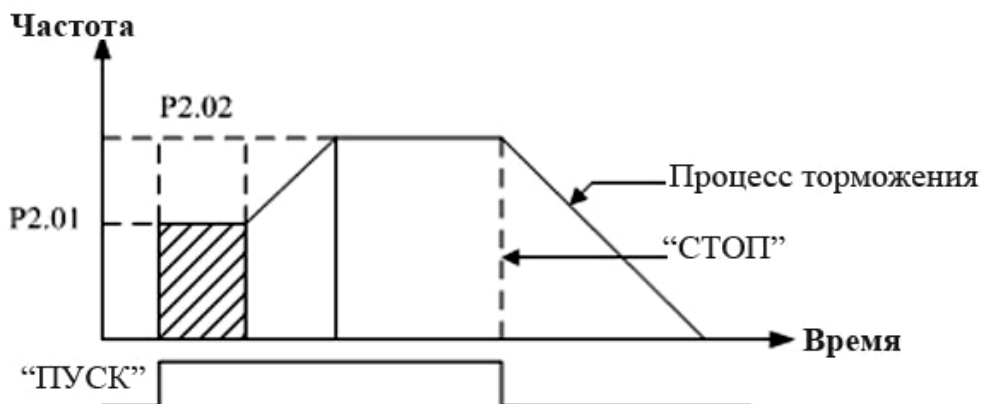

#### Подхват скорости работающего электродвигателя

Для данного режима необходимо, чтобы  $P2.00 = 1$ . Преобразователь производит пуск электродвигателя с частоты, которая соответствует действующей в настоящий момент скорости его вращения.

<b>P2.03</b>	<b>Величина тока при торможении постоянным током перед пуском</b>	<b>Заводская установка</b>	<b>0.0 %</b>
	Диапазон задания	0 - 100.0 %	
<b>P2.04</b>	<b>Время торможения постоянным током перед пуском</b>	<b>Заводская установка</b>	<b>0.0 сек</b>
	Диапазон задания	0.0 - 30.0 сек	

При установке значений параметров P2.03 (в процентах от номинального тока) и P2.04 преобразователь при подаче команды «пуск» перейдет в режим торможения двигателя постоянным током в соответствии с P2.03 и длительностью в соответствии с P2.04 и только по истечении времени P2.04 начнет процесс разгона.

*Примечание: Режим торможения двигателя постоянным током действует только при P0.00 = 1.*

<b>P2.05</b>	<b>Режим разгона / торможения</b>	<b>Заводская установка</b>	<b>0</b>
	Диапазон задания	0	Линейный режим
		1	S-кривая
<b>P2.06</b>	<b>1-ый участок S-кривой</b>	<b>Заводская установка</b>	<b>20.0 %</b>
	Диапазон задания	10.0 - 40.0 %	
<b>P2.07</b>	<b>2-ой участок S-кривой</b>	<b>Заводская установка</b>	<b>60.0 %</b>
	Диапазон задания	10.0 - 40.0 %	

### 0 : Линейный режим

Выходная частота увеличивается или уменьшается прямо пропорционально временам разгона или торможения соответственно.

### 1 : S-кривая

Выходная частота увеличивается или уменьшается в течение времени разгона или торможения в соответствии с S-кривой (функциональные параметры P2.06, P2.07). Данная функция широко применима в целях сокращения шумов и нежелательных вибраций электродвигателя.

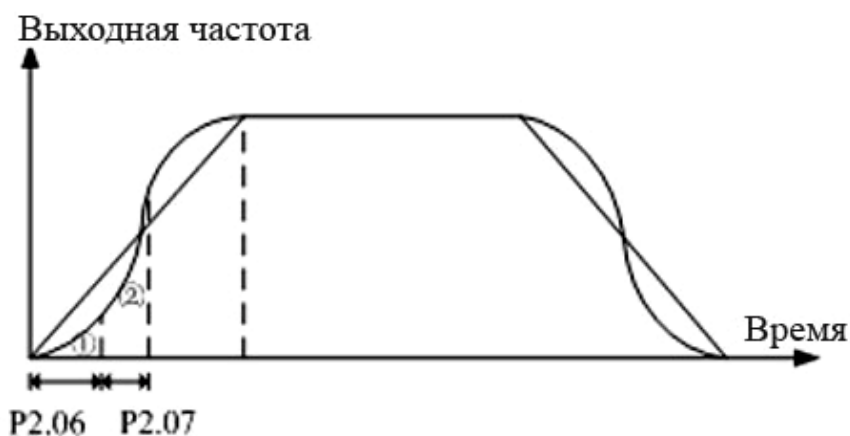

<b>P2.08</b>	<b>Функция автоматической регулировки напряжения</b>	<b>Заводская установка</b>	<b>1</b>
	Диапазон задания	0	Функция неактивна

		1	Функция активна
--	--	---	-----------------

Если функция автоматической регулировки напряжения (АРН) не активна, то выходное напряжение преобразователя изменяется идентично входному напряжению. Если функция АРН активна, то центральный процессор преобразователя контролирует напряжение на шине постоянного тока ЧП и оптимизирует это значение в реальном времени, а реальная характеристика поддержания момента на валу двигателя при этом максимально близка к теоретически заданной кривой  $U/f$ . Таким образом, стабильность выходного напряжения преобразователя обеспечивается активацией функции АРН.

<b>P2.09</b>	<b>Функция автоматического энергосбережения</b>	<b>Заводская установка</b>		<b>0</b>
	Диапазон задания	0	Функция неактивна	
		1	Функция активна	

При активации функции автоматического энергосбережения преобразователь адаптируется под тип нагрузки и регулирует уровень входного напряжения в соответствии с действующими условиями работы двигателя, экономя, тем самым, снижая энергопотребление.

*Примечание: Набольшим образом данный режим функционирования подходит для насосов и вентиляторов.*

<b>P2.10</b>	<b>Мертвая зона между прямым и реверсивным вращением</b>	<b>Заводская установка</b>	<b>0.0 сек</b>
	Диапазон задания	0.1 - 10.0 сек	

Схематично мертвая зона представлена ниже:

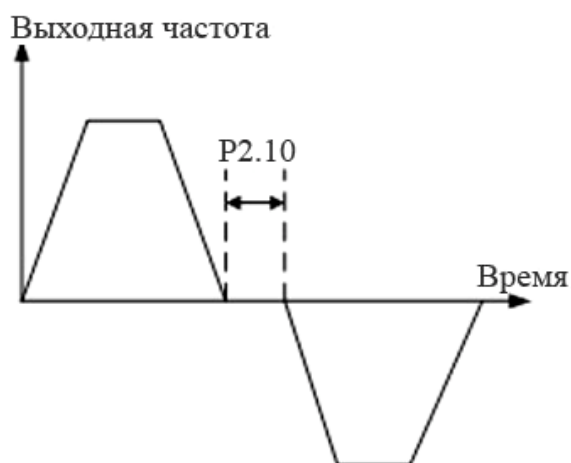

<b>P2.11</b>	<b>Режим остановки</b>	<b>Заводская установка</b>		<b>0</b>
	Диапазон задания	0	В соответствии с логикой преобразователя	
		1	Инерционное торможение	

Данный функциональный параметр задает режим остановки двигателя после подачи преобразователю команды «стоп»:

### 0: В соответствии с логикой преобразователя

Если выбран данный режим остановки, то при подаче команды «стоп» двигатель замедляется в соответствии с логикой, определенной соответствующими функциональными параметрами преобразователя (время торможения и т.д.).

### 1: Инерционное торможение

Если выбран данный режим остановки, то при подаче команды «стоп», преобразователь прекращает питать двигатель, что ведет к его остановке под действием инерции нагрузки.

<b>P2.12</b>	<b>Частота перехода в режим торможения постоянным током при команде «стоп»</b>	<b>Заводская установка</b>	<b>0.00 Гц</b>
	Диапазон задания	0.0 – 20.00 Гц	
<b>P2.13</b>	<b>Величина тока при торможении постоянным током при команде «стоп»</b>	<b>Заводская установка</b>	<b>0.0 %</b>
	Диапазон задания	0.0 - 100.0 %	
<b>P2.14</b>	<b>Время торможения постоянным током при команде «стоп»</b>	<b>Заводская установка</b>	<b>0.0 сек</b>
	Диапазон задания	0.0 - 30.0 сек	

Данные параметры используются при торможении постоянным током при команде «стоп»:

P2.12 – определяет частоту перехода в режим торможения постоянным током, до данной частоты торможение осуществляется в соответствии с заданным временем торможения.

P2.13 – величина тока в режиме торможения постоянным током, заданная в процентах от номинального.

P2.14 – время, в течение которого осуществляется процесс торможения постоянным током. Установка данного параметра в значение 0.0 сек определяет отсутствие перехода в режим торможения постоянным током.

<b>P2.15</b>	<b>Перезапуск после пропадания питания</b>	<b>Заводская установка</b>	<b>0</b>
	Диапазон задания	0	Нет перезапуска
		1	Перезапуск с частоты пуска
		2	Перезапуск с поиском скорости
<b>P2.16</b>	<b>Время задержки перезапуска</b>	<b>Заводская установка</b>	<b>0.5 сек</b>
	Диапазон задания	0.0 - 20.0 сек	

### Перезапуск после пропадания питания

0: Нет перезапуска. После перезагрузки преобразователь ждет команду «пуск».

1: Перезапуск с частоты пуска. После перезагрузки преобразователь пускает электродвигатель с частоты по истечении времени, определенного параметром P2.16.

2: Перезапуск с поиском скорости. После перезагрузки преобразователь подхватывает фактическую скорость электродвигателя по истечении времени, определенного параметром P2.16.

### Время задержки перезапуска

Данный параметр определяет время в течение, которого преобразователь ожидает после перезагрузки, чтобы начать действовать в соответствии с алгоритмом, определенным параметром P2.15.

<b>P2.17</b>	<b>Количество автоматических перезагрузок</b>	<b>Заводская установка</b>	<b>0</b>
	Диапазон задания	0 - 10	
<b>P2.18</b>	<b>Временной интервал между перезагрузками</b>	<b>Заводская установка</b>	<b>3.0 сек</b>
	Диапазон задания	0.5 - 25.0 сек	

При возникновении неисправностей во время работы преобразователь останавливается и индуцирует код ошибки. По истечении времени, которое определено значением параметра P2.18, преобразователь автоматически сбросит ошибку и снова начнет работать. Количество автоматических перезагрузок определяется параметром P2.17.

Если P2.17 = 0, то автоматический сброс отсутствует, его необходимо осуществлять с пульта управления и с клемм цепей управления преобразователя.

<b>P2.19</b>	<b>Частота в шаговом режиме</b>	<b>Заводская установка</b>	<b>10.00 Гц</b>
	Диапазон задания	0.00 - 50.00 Гц	
<b>P2.20</b>	<b>Время разгона в шаговом режиме</b>	<b>Заводская установка</b>	<b>В зависимости от серии и мощности ЧП</b>
<b>P2.21</b>	<b>Время торможения в шаговом режиме</b>	<b>Заводская установка</b>	<b>В зависимости от серии и мощности ЧП</b>
	Диапазон задания	0.1 - 3600 сек	

Стоит обратить внимание на то, что P2.20 и P2.21 задают время разгона и торможения, основываясь на опорной частоте шагового режима 50 Гц, а не на значении параметра P2.19.

Управлять шаговым режимом работы электродвигателя также можно с клемм цепей управления или по интерфейсу RS-485.

<b>P2.22</b>	<b>Время разгона 2</b>	<b>Заводская установка</b>	<b>В зависимости от серии и мощности ЧП</b>
<b>P2.23</b>	<b>Время торможения 2</b>	<b>Заводская установка</b>	<b>В зависимости от серии и мощности ЧП</b>
<b>P2.24</b>	<b>Время разгона 3</b>	<b>Заводская установка</b>	<b>В зависимости от серии и мощности ЧП</b>

<b>P2.25</b>	<b>Время торможения 3</b>	<b>Заводская установка</b>	<b>В зависимости от серии и мощности ЧП</b>
<b>P2.26</b>	<b>Время разгона 4</b>	<b>Заводская установка</b>	<b>В зависимости от серии и мощности ЧП</b>
<b>P2.27</b>	<b>Время торможения 4</b>	<b>Заводская установка</b>	<b>В зависимости от серии и мощности ЧП</b>
	Диапазон задания	0.1 - 3600 сек	

О размерности всех вышеперечисленных параметров см. в описании на P3.09.

Время разгона/торможения 1 (P0.14 и P0.15), 2, 3, 4 может быть задано с клемм цепей управления преобразователя в рабочем режиме. Для определения функционального назначения соответствующих клемм необходимо использовать группу параметров P4.00 - P4.0.

<b>P2.28</b>	<b>Многоступенчатая скорость 1</b>	<b>Заводская установка</b>	<b>5.00 Гц</b>
<b>P2.29</b>	<b>Многоступенчатая скорость 2</b>	<b>Заводская установка</b>	<b>10.00 Гц</b>
<b>P2.30</b>	<b>Многоступенчатая скорость 3</b>	<b>Заводская установка</b>	<b>15.00 Гц</b>
<b>P2.31</b>	<b>Многоступенчатая скорость 4</b>	<b>Заводская установка</b>	<b>20.00 Гц</b>
<b>P2.32</b>	<b>Многоступенчатая скорость 5</b>	<b>Заводская установка</b>	<b>25.00 Гц</b>
<b>P2.33</b>	<b>Многоступенчатая скорость 6</b>	<b>Заводская установка</b>	<b>30.00 Гц</b>
<b>P2.34</b>	<b>Многоступенчатая скорость 7</b>	<b>Заводская установка</b>	<b>40.00 Гц</b>
<b>P2.35</b>	<b>Сервисный параметр изготовителя</b>		
	Диапазон задания	0.00 - верхний предел частоты	

Данные параметры используются для работы преобразователя в программном режиме (в режиме многоступенчатой скорости). Более подробно см. P7.00.

<b>P2.36</b>	<b>Запрещенная частота 1</b>	<b>Заводская установка</b>	<b>0.00 Гц</b>
<b>P2.38</b>	<b>Запрещенная частота 2</b>	<b>Заводская установка</b>	<b>0.00 Гц</b>
<b>P2.40</b>	<b>Запрещенная частота 3</b>	<b>Заводская установка</b>	<b>0.00 Гц</b>
	Диапазон задания	0.00 - верхний предел частоты	
<b>P2.37</b>	<b>Полоса пропускания 1</b>	<b>Заводская установка</b>	<b>0.00 Гц</b>
<b>P2.39</b>	<b>Полоса пропускания 2</b>	<b>Заводская установка</b>	<b>0.00 Гц</b>
<b>P2.41</b>	<b>Полоса пропускания 3</b>	<b>Заводская установка</b>	<b>0.00 Гц</b>

Диапазон задания	0.00 – 10.00 Гц
------------------	-----------------

Запрещенные частоты P2.36, P2.38 и P2.40 осуществляют запрет работы преобразователя на определенных ими значениях в диапазоне изменения выходной частоты. При этом электродвигатель работает без вибраций, возникающих из-за влияния исполнительного механизма. Установка запрещенных частот используется для вывода электродвигателя за пределы потенциально опасных, с точки зрения возникновения эффекта резонанса, частотных зон.

Полоса пропускания для каждой из запрещенных частот представляет собой 2 ширины диапазона перескока соответствующей запрещенной частоты (см. рисунок ниже), симметрично от нее вверх и вниз. Значения функциональных параметров P2.37, P2.39 и P2.41 определяют полосу пропускания, а не ширину диапазона перескока.

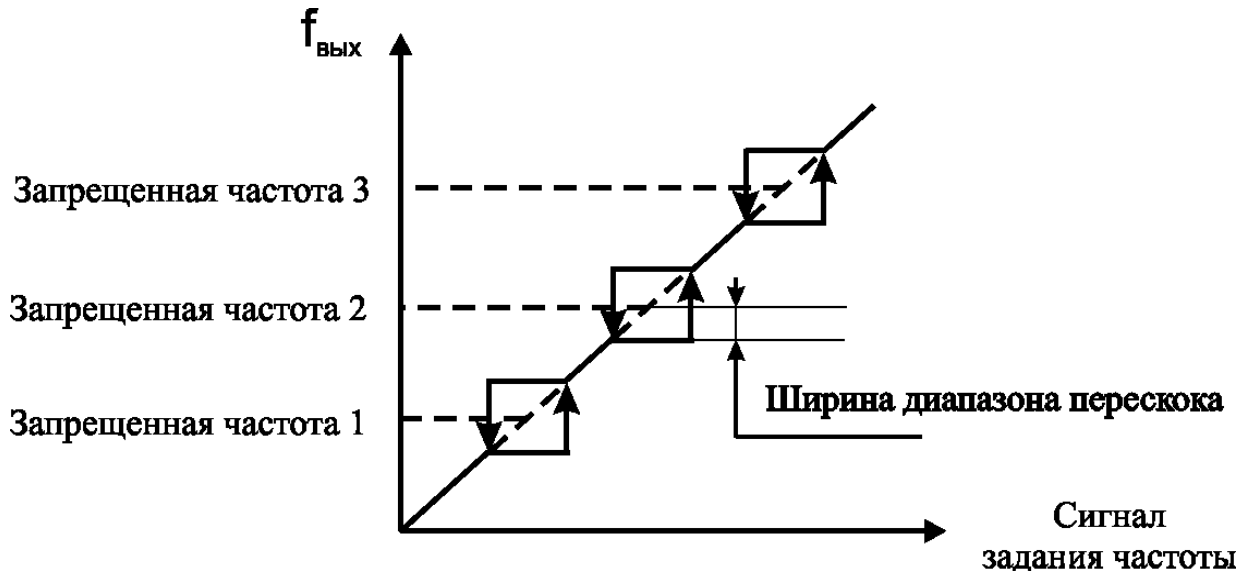

*Примечание: Постоянная работа преобразователя на запрещенных частотах невозможна, но при разгоне и торможении запрещенные частоты не пропускаются, поэтому режимы плавного разгона и плавного торможения двигателя возможны.*

P2.42	Несущая частота	Заводская установка	В зависимости от серии и мощности ЧП
	Диапазон задания	1.0 - 12.0 кГц	

Данный функциональный параметр преимущественно используется для снижения уровня шумовых наводок и помех, обусловленных гармониками высших порядков, токов утечки и т.д. во время работы преобразователя. Значение несущей частоты можно установить в диапазоне от 1.0 до 12.00 кГц.

При максимальной несущей частоте синусоидальная волна выходного тока наиболее качественная, что создает благоприятные условия для работы двигателя, с одной стороны, и увеличивает токи утечки, с другой. Также высокая несущая частота сопутствует повышенному тепловыделению на выходных полупроводниковых приборах преобразователя, что увеличивает вероятность появления ошибки перегрева преобразователя, а также снижает уровень перегрузочной способности преобразователя (по току).

<b>P2.43</b>	<b>Широтно-импульсная модуляция</b>	<b>Заводская установка</b>		<b>1</b>
	Диапазон задания	0	Непрерывная	
		1	Адаптированная	

Определяет режим управления выходным инвертором преобразователя. Рекомендуется устанавливать адаптированный режим широтно-импульсной модуляции.

#### 4.4 Группа параметров «Инициализация и индикация пульта управления»

<b>P3.00</b>	<b>Сервисный параметр изготовителя</b>			
<b>P3.01</b>	<b>Инициализация функциональных параметров</b>	<b>Заводская установка</b>		<b>0</b>
	Диапазон задания	0	Функция неактивна	
		1	Восстановление заводских значений	
		2	Удаление записей об ошибках	

##### **0 : Функция неактивна**

Статус преобразователя, при котором пользователь может просматривать и корректировать значения функциональных параметров.

##### **1 : Восстановление заводских значений**

Преобразователь восстанавливает значения функциональных параметров согласно их заводским установкам.

*Примечание: Восстановление заводских значений неактивно для P0.00 , P0.01 , P0.04 , P0.10. Значения этих параметров устанавливаются вручную. После восстановления заводских значений необходимо повторно проводить автонастройку.*

##### **2 : Удаление записей об ошибках**

Преобразователь удаляет из памяти записи об ошибках и неисправностях преобразователя.

<b>P3.02</b>	<b>Запрет на изменение функциональных параметров</b>	<b>Заводская установка</b>		<b>0</b>
	Диапазон задания	0	Разрешено изменять параметры	
		1	Разрешено изменять только параметры частоты	
		2	Изменение параметров запрещено	
<b>P3.03</b>	<b>Пароль</b>	<b>Заводская установка</b>		<b>0</b>

	Диапазон задания	<b>0 - 9999</b>	
<b>P3.04</b>	<b>Индикация 1</b>	<b>Заводская установка</b>	<b>0</b>
	Диапазон задания	<b>0 - 18</b>	
<b>P3.05</b>	<b>Индикация 2 (заводской резерв)</b>	<b>Заводская установка</b>	<b>1</b>
	Диапазон задания	<b>0 - 18</b>	

Параметр P3.04 определяет своим значением физическую величину из группы параметров «Мониторинг» (от D-00 до D-18 соответственно), который будет индицироваться на дисплее пульта управления преобразователя.

<b>P3.06</b>	<b>Коэффициент скорости двигателя</b>	<b>Заводская установка</b>	<b>1.00</b>
	Диапазон задания	0.01 - 100.0	

Данный функциональный параметр используется для настройки индикации скорости вращения двигателя. Расчет значения скорости вращения, которое индицируется на дисплее пульта управления преобразователя, рассчитывается прямо пропорционально значению P3.06.

<b>P3.07</b>	<b>Коэффициент обратной связи</b>	<b>Заводская установка</b>	<b>1.00</b>
	Диапазон задания	0.01 - 100.0	

Данный функциональный параметр используется для настройки индикации показаний датчика обратной связи в режиме ПИД-регулирования. Расчет значения обратной связи, которое индицируется на дисплее пульта управления преобразователя, рассчитывается прямо пропорционально значению P3.07.

<b>P3.08</b>	<b>Сервисный параметр изготовителя</b>		
<b>P3.09</b>	<b>Размерность времени разгона/торможения</b>	<b>Заводская установка</b>	<b>0</b>
	Диапазон задания	0	Секунда
		1	Минута

Данный параметр устанавливает физические единицы измерения для времен разгона/торможения.

#### 4.5 Группа параметров «Цифровые входы и выходы»

P4.00	Функция входной клеммы DI1	Заводская установка	0
P4.01	Функция входной клеммы DI2	Заводская установка	0
P4.02	Функция входной клеммы DI3	Заводская установка	0
P4.03	Функция входной клеммы DI4	Заводская установка	0
P4.04	Функция входной клеммы DI5	Заводская установка	0
P4.05	Функция входной клеммы DI6	Заводская установка	0
	Диапазон задания	0 – 30	

**0** : Клемма не используется

**1** : Сигнал управления 1 в программном режиме (в режиме многоступенчатой скорости)

**2** : Сигнал управления 2 в программном режиме (в режиме многоступенчатой скорости)

**3** : Сигнал управления 3 в программном режиме (в режиме многоступенчатой скорости)

Логика программного режима задания опорной частоты:

Сигнал управления 3	Сигнал управления 2	Сигнал управления 1	Скорость
Выкл.	Выкл.	Выкл.	По заданию
Выкл.	Выкл.	Вкл.	Многоступенчатая скорость 1
Выкл.	Вкл.	Выкл.	Многоступенчатая скорость 2
Выкл.	Вкл.	Вкл.	Многоступенчатая скорость 3
Вкл.	Выкл.	Выкл.	Многоступенчатая скорость 4
Вкл.	Выкл.	Вкл.	Многоступенчатая скорость 5
Вкл.	Вкл.	Выкл.	Многоступенчатая скорость 6
Вкл.	Вкл.	Вкл.	Многоступенчатая скорость 7

**4** : Сигнал 1 задания времени разгона/торможения

**5** : Сигнал 2 задания времени разгона/торможения

Логика задания различных времен разгона/торможения:

Сигнал 2	Сигнал 1	Время разгона/торможения
----------	----------	--------------------------

Выкл.	Выкл.	1
Выкл.	Вкл.	2
Вкл.	Выкл.	3
Вкл.	Вкл.	4

**6 : Управляющий сигнал 1 при P0.01 = 8**

**7 : Управляющий сигнал 2 при P0.01 = 8**

**8 : Управляющий сигнал 3 при P0.01 = 8**

Более подробно см. P0.01

**9 : Прямой пуск в шаговом режиме**

**10 : Пуск в обратном направлении в шаговом режиме**

Если замыкаются одновременно и клемма прямого пуска, и клемма обратного, то преобразователь выполнит прямой пуск.

**11 : Инерционная остановка**

Когда данная клемма замыкается, преобразователь переходит в режим инерционной остановки электродвигателя. Когда размыкается, преобразователь осуществляет подхват скорости.

**12 : Клемма «Больше»**

Команда на увеличение частоты. Необходимо, чтобы P0.01 = 2.

**13 : Клемма «Меньше»**

Команда на уменьшение частоты. Необходимо, чтобы P0.01 = 2.

**14 : Сигнал «Внешняя неисправность»**

**15 : Вспомогательная клемма для трехпроводного режима управления**

Режим трехпроводного управления активен при P0.04 = 1.

**16 : Режим торможения постоянным током**

Более подробно см. P2.12 - P2.14.

**17 : Сброс внутреннего входного счетчика**

Используется для сброса встроенного счетчика, может применяться вместе с функцией 18.

**18 : Входной счетчик (только для DI6)**

Входная клемма используется как порт тактовых импульсных сигналов внутреннего счетчика преобразователя.

**19 : Высокочастотный импульсный вход (только для DI6)**

Используется для задания опорной частоты посредством высокочастотного импульсного сигнала (0-20 кГц). Более подробно см. P5.04 и P5.05.

*Примечание : Функции 18 и 19 действительны только для входа DI6, максимальная частота – 20 кГц , нижний уровень напряжения – 0 В , верхний уровень – 18-26 В.*

## **20 : Сброс ошибки**

Клемма функционирует идентично кнопке СТОП/СБРОС пульта управления.

## **21 : Сброс частоты в режиме «больше/меньше»**

Когда задание опорной частоты осуществляется с клемм цепей управления в режиме «больше/меньше», то замыкание данной клеммы осуществляет сброс частоты нВ нулевое значение.

## **22 : ПИД-регулирование**

Если функциональное значение одной из клемм группы DI определено как «ПИД-регулирование», то ПИД-регулирование осуществляется только при замыкании данной клеммы.

## **23 : Программный режим (режим многоступенчатой скорости)**

Программный режим активируется замыканием данной клеммы.

## **24 : Пуск в траверсивном режиме**

Преобразователь пускает электродвигатель в траверсивном режиме при замыкании данной клеммы.

## **25 : Отмена траверсивного режима**

Преобразователь отменяет траверсивный режим при замыкании данной клеммы. При размыкании клеммы, траверсивный режим возобновляется.

## **26 : Команда внешней остановки**

При замыкании данной клеммы преобразователь останавливает электродвигатель в соответствии с P2.11, независимо от режима задания опорной частоты.

## **27 : Запрет на все команды**

При замыкании данной клеммы активируется режим инерционной остановки электродвигателя. Пока клемма замкнута, ни одна команда преобразователем не выполняется.

## **28 : Запрет на разгон / торможение**

При замыкании данной клеммы осуществляется работа электродвигателя на постоянной скорости, вопреки всем поступающим на клеммы управления командам, за исключением команды «стоп».

## **29 : Команда на управление с клемм цепей управления**

При замыкании данной клеммы активируется режим управления преобразователем с клемм цепей управления, при размыкании клеммы восстанавливается действовавший до замыкания режим.

## **30 : Выбор AI2 в качестве источника задания опорной частоты**

Данная клемма является переключателем между действующим источником задания опорной частоты и аналоговым входом AI2.

### 31 : Заводской резерв

P4.06	Клеммы FWD / REV	Заводская установка		0
Диапазон задания		0	2-проводной режим управления 1-ого типа	
		1	2-проводной режим управления 2-ого типа	
		2	3-проводной режим управления 1-ого типа	
		3	3-проводной режим управления 2-ого типа (резерв)	

#### 2-проводной режим управления 1-ого типа:

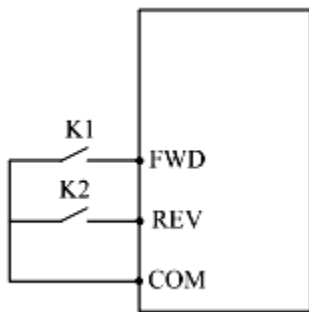

K2	K1	Команда
0	0	СТОП
1	0	Ревёрсивный ПУСК
0	1	Прямой ПУСК
1	1	СТОП

#### 2-проводной режим управления 2-ого типа:

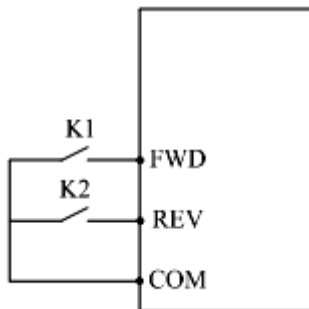

K2	K1	Команда
0	0	СТОП
1	0	СТОП
0	1	Прямой ПУСК
1	1	Ревёрсивный ПУСК

#### 3-проводной режим управления 1-ого типа:

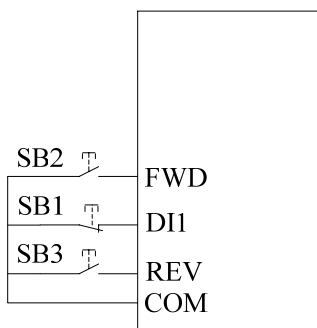

### 3-проводной режим управления 1-ого типа (резерв):

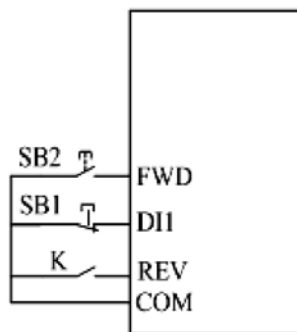

К	Команда
0	Прямой ПУСК
1	Реверсивный ПУСК

Примечание: При 3-проводном режиме управления в качестве вспомогательной клеммы может быть определена любая из группы DI.

P4.07	Функция выходной клеммы DO1	Заводская установка	0
P4.08	Функция выходной клеммы DO2	Заводская установка	1
P4.09	Функция релейного выхода ТА-ТВ-ТС	Заводская установка	15
	Диапазон задания	0 – 15	

**0 : Рабочий статус преобразователя**

**1 : Достигнут сигнальный уровень выходной частоты**

Более подробно см. P4.12.

**2: Выходная частота не ниже сигнального уровня**

Более подробно см. P4.10, P4.11.

**3: Работа преобразователя на нулевой скорости**

**4: Преобразователь остановлен из-за входного сигнала «Внешняя неисправность»**

**5: Достигнут верхний предел частоты**

**6: Достигнут нижний предел частоты**

**7: Окончание одного рабочего цикла программного режима работы преобразователя.**

По окончании одного рабочего цикла программного режима работы преобразователя, на данном выходе появляется одноимпульсный сигнал длительностью 500 мс.

**8: Перегрузка преобразователя**

В случае, когда выходной ток достигает уровня перегрузки (P4.13), то после установленного времени задержки аварийного сигнала (P4.14) на данном выходе появляется аварийный сигнал.

**9: Готовность преобразователя к работе**

При поданном на преобразователь напряжении питания, отсутствии неисправностей и сбоев, нормальном напряжении на шине постоянного тока и если команда «пуск» разрешена, на выходе имеет место данный сигнал.

#### 10: Счетчик достиг установленного значения

Более подробно см. P4.16

#### 11: Сброс счетчика

Более подробно см. P4.15.

#### 12: Сбой во время работы преобразователя

Данный сигнал появляется на выходе при остановке преобразователя из-за неисправности.

#### 13: Пониженное напряжение шины постоянного тока преобразователя

Данный сигнал появляется на выходе при пониженном уровне напряжения на шине постоянного тока, на дисплее в этот момент появляется надпись «POFF».

#### 14: Превышен верхний (нижний) предел частоты в траверсивном режиме

Данный сигнал появляется в случае выхода выходной частоты преобразователя за пределы, определенные значениями параметров P0.06 и P0.07.

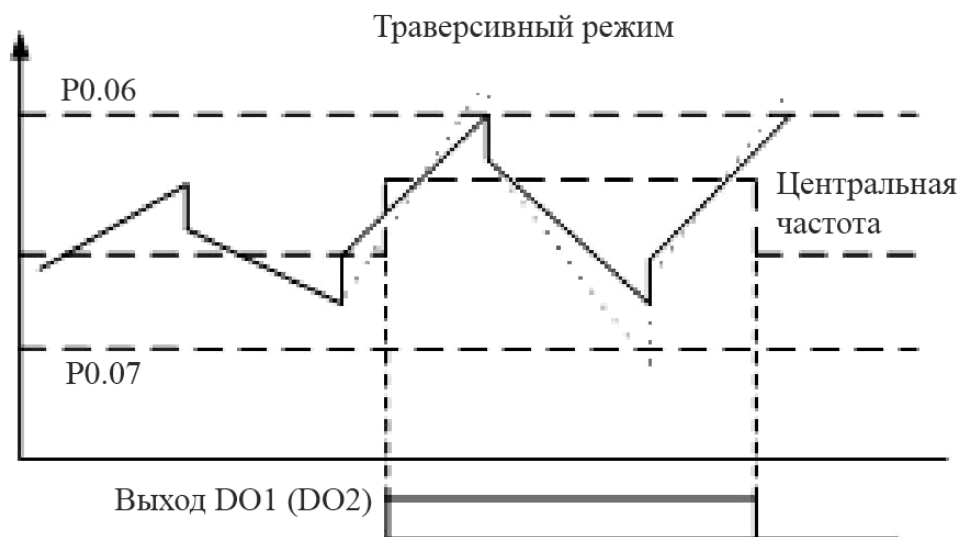

#### 15: Работа преобразователя в программном режиме завершена

По окончании работы преобразователя в программном режиме, на данном выходе появляется одноимпульсный сигнал длительностью 500 мс.

<b>P4.10</b>	<b>Сигнальный уровень выходной частоты</b>	<b>Заводская установка</b>	<b>0.00 Гц</b>
	Диапазон задания	0.00 - верхний предел частоты	
<b>P4.11</b>	<b>Частота допустимого снижения</b>	<b>Заводская установка</b>	<b>1.00 Гц</b>
	Диапазон задания	0.00 Гц - 30.00 Гц	

Данная группа параметров используется согласно ниже приведенной схеме:

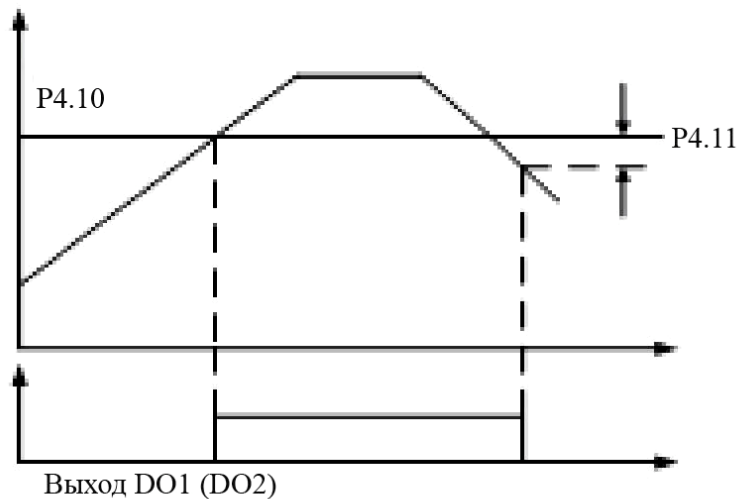

<b>P4.12</b>	<b>Диапазон идентификации сигнального уровня</b>	<b>Заводская установка</b>	<b>0.00 Гц</b>
	Диапазон задания	0.00 - 15.00 Гц	

Данный параметр используется согласно ниже приведенной схеме:

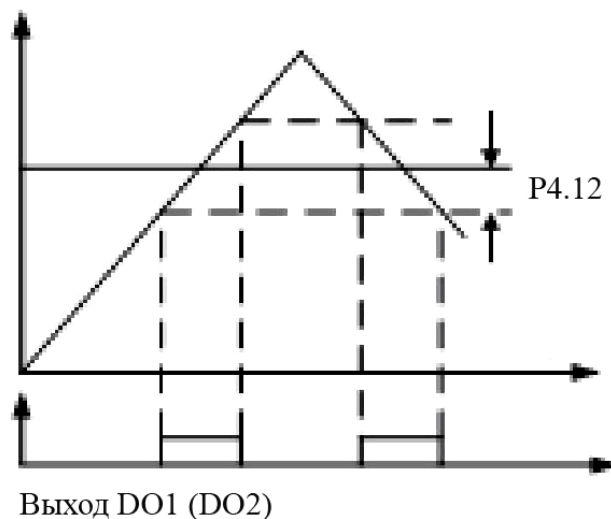

<b>P4.13</b>	<b>Уровень перегрузки</b>	<b>Заводская установка</b>	<b>100%</b>
	Диапазон задания	20 – 120%	
<b>P4.14</b>	<b>Время задержки аварийного сигнала</b>	<b>Заводская установка</b>	<b>1.0 сек</b>
	Диапазон задания	0.0 – 15.0 сек	

Уровень перегрузки определяет пороговую величину выходного тока, заданную в процентах от номинального тока преобразователя. Когда выходной ток преобразователя достигает заданного

уровня перегрузки, и его значение не снижается в течение времени задержки и более, то на соответствующем цифровом выходе появляется сигнальное сообщение «перегрузка преобразователя».

<b>P4.15</b>	<b>Значения сброса счетчика</b>	<b>Заводская установка</b>	<b>1</b>
	Диапазон задания	0 - 9999	
<b>P4.16</b>	<b>Установленное значение счетчика</b>	<b>Заводская установка</b>	<b>1</b>
	Диапазон задания	0 – значение сброса счетчика	

Данная группа параметров определяет работу внутреннего счетчика преобразователя, тактовые импульсы на счетчик подаются через клемму X6. Когда количество импульсов достигает определенного в P4.15 значения, на соответствующей выходной клемме появляется сигнал «сброс счетчика», продолжительность которого будет равна периоду следования тактовых импульсов, а счетчик сбрасывается.

Когда значение, рассчитанное счетчиком, достигнет значения, определенного в P4.16, на соответствующей выходной клемме появляется сигнал «счетчик достиг установленного значения». Сигнал будет действовать до сброса счетчика.

Если P4.05 = 18, P4.07 = 11, P4.08 = 10, P4.15 = 8 и P4.06 = 5, то:

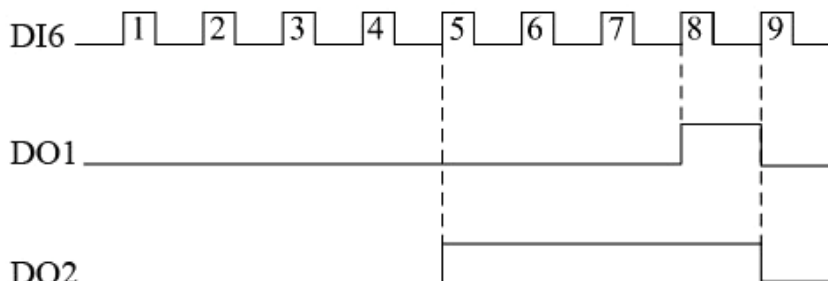

#### 4.6 Группа параметров «Аналоговые и высокочастотные импульсные входы и выходы»

<b>P5.00</b>	<b>Нижний предел аналогового входа AI1</b>	<b>Заводская установка</b>	<b>0.0 В</b>
	Диапазон задания	0.0 – верхний предел входа AI1	
<b>P5.01</b>	<b>Верхний предел аналогового входа AI1</b>	<b>Заводская установка</b>	<b>10.0 В</b>
	Диапазон задания	Нижний предел входа AI1 – 10.0 В	
<b>P5.02</b>	<b>Нижний предел аналогового входа AI2</b>	<b>Заводская установка</b>	<b>0.0 мА</b>

	Диапазон задания	0.0 – верхний предел входа AI2	
<b>P5.03</b>	<b>Верхний предел аналогового входа AI2</b>	<b>Заводская установка</b>	<b>20.0 мА</b>
	Диапазон задания	Нижний предел входа AI1 – 20.0 мА	

Данные параметры служат для настройки аналоговых входов AI1 и AI2. Вход AI1 – только вольтный, AI2 – токовый (по умолчанию) или вольтный (выбирается с помощью управляющего джампера JP1).

Если аналоговый вход AI2 определен как вольтный, то его настройка также осуществляется параметрами P5.03 и P5.04, считая, что 0.0 мА соответствует 0.0 В и 20.0 мА соответствует 10.0 В.

<b>P5.04</b>	<b>Нижний предел высокочастотного импульсного входа DI6</b>	<b>Заводская установка</b>	<b>0.0 кГц</b>
	Диапазон задания	0.0 – верхний предел высокочастотного импульсного входа DI6	
<b>P5.05</b>	<b>Верхний предел высокочастотного импульсного входа DI6</b>	<b>Заводская установка</b>	<b>10.0 кГц</b>
	Диапазон задания	Нижний предел высокочастотного импульсного входа DI6 – 20.0 кГц	

Данные параметры служат для настройки высокочастотного входа DI6. Также см. P4.05.

<b>P5.06</b>	<b>Выходная частота при минимальном задающем сигнале</b>	<b>Заводская установка</b>	<b>0.00 Гц</b>
	Диапазон задания	0.0 – нижний предел частоты	
<b>P5.07</b>	<b>Выходная частота при максимальном задающем сигнале</b>	<b>Заводская установка</b>	<b>50.00 Гц</b>
	Диапазон задания	0.0 – нижний предел частоты	

Данные параметры необходимы для введения соответствия между задающим сигналом и выходной частотой преобразователя.

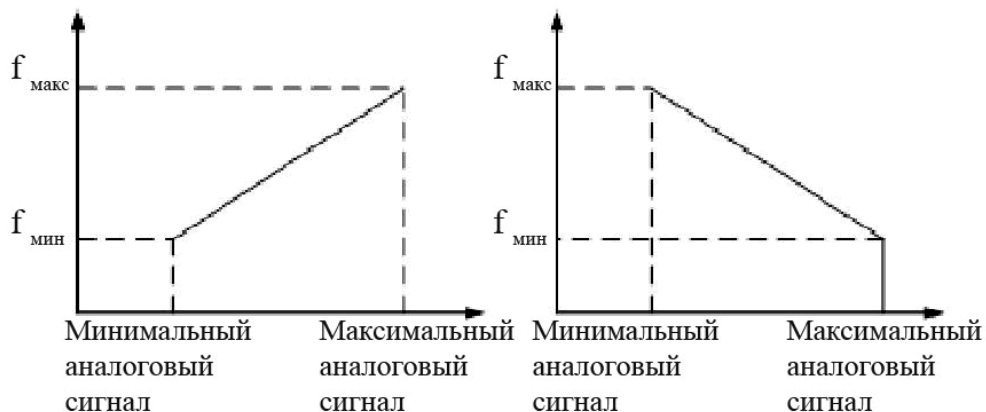

<b>P5.08</b>	<b>Инерционность задающего аналогового сигнала</b>	<b>Заводская установка</b>	<b>0.5 сек</b>
	Диапазон задания	0.1 – 5.0 сек	

Данный параметр используется для фильтрации помех и ложных задающих сигналов, поступающих на преобразователь с аналоговых входов AI1, AI2 и потенциометра пульта управления.

<b>P5.09</b>	<b>Функциональное назначение аналогового выхода AO1</b>	<b>Заводская установка</b>	<b>0</b>
<b>P5.10</b>	<b>Функциональное назначение высокочастотного импульсного выхода DO3</b>	<b>Заводская установка</b>	<b>2</b>
	Диапазон задания	0	Выходная частота
		1	Опорная частота
		2	Выходной ток
		3	Скорость двигателя
		4	Выходное напряжение
		5	Напряжение на шине постоянного тока
		6	Задание ПИД-регулятора
		7	Обратная связь в режиме ПИД-регулирования

Данные параметры определяют функциональные назначения выходных клемм AO1 и DO3. Амплитуда выходного сигнала пропорциональна действующему значению определенной физической величины.

*Примечание: Выбор 0-10 В / 4-20 мА аналогового выхода AO1 осуществляется управляющим джампером JP2.*

<b>P5.11</b>	<b>Усиление выхода AO1</b>	<b>Заводская установка</b>	<b>100 %</b>
	Диапазон задания	20 - 200%	

<b>P5.12</b>	<b>Сервисный параметр изготовителя</b>		
<b>P5.13</b>	<b>Усиление выхода DO3</b>	<b>Заводская установка</b>	<b>100 %</b>
	Диапазон задания	20 - 200%	
<b>P5.14</b>	<b>Сервисный параметр изготовителя</b>		

Усиление выходного сигнала осуществляется по зависимости:

Уровень выходного сигнала AO1 (DO3) = реальное значение выхода AO1 (DO3) × P5.11 (P5.13)

Уровень выходного сигнала не может превышать 10 В / 20 мА и 20 кГц для выходов AO1 и DO3 соответственно.

<b>P5.15</b>	<b>Операнды комбинированного задания</b>	<b>Заводская установка</b>	<b>000</b>
	Диапазон задания	000 - 666	

**Единицы: 1-ый операнд**

- 0: потенциометр пульта управления
- 1: цифровое задание
- 2: операнд не активен
- 3: интерфейс RS-485
- 4: аналоговый вход AI1
- 5: аналоговый вход AI2
- 6: высокочастотный импульсный вход DI6

**Десятки : 2-ой операнд**

- 0: потенциометр пульта управления
- 1: цифровое задание
- 2: операнд не активен
- 3: интерфейс RS-485
- 4: аналоговый вход AI1
- 5: аналоговый вход AI2
- 6: высокочастотный импульсный вход DI6

**Сотни: 3-ий операнд**

- 0: потенциометр пульта управления
- 1: цифровое задание
- 2: операнд не активен
- 3: интерфейс RS-485
- 4: аналоговый вход AI1
- 5: аналоговый вход AI2
- 6: высокочастотный импульсный вход DI6

**Тысячи: заводской резерв**

<b>P5.16</b>	<b>Математическая взаимосвязь между операндами комбинированного задания</b>	<b>Заводская установка</b>	<b>00</b>
	Диапазон задания	00 – 54	

**Единицы: 1-ая операция**

- 0: плюс
- 1: минус
- 2: абсолютная разница (модуль от разницы)
- 3: выбор максимального значения

**Десятки : 2-ая операция**

- 0: плюс
- 1: минус
- 2: абсолютная разница (модуль от разницы)
- 3: выбор максимального значения

4: выбор минимального значения

4: выбор минимального значения

5: 3-ий операнд не участвует в комбинированном задании

**Сотни: заводской резерв**

**Тысячи: заводской резерв**

*Примечание: При использовании параметра P5.16 необходимо, чтобы P0.01 = 7, также необходимо убедиться в корректности значений P5.15, P4.16.*

Комбинированное задание определяется формулой:

Комбинированное задание =  $\{[(1\text{-ый операнд}) 1\text{-ая операция} (2\text{-ой операнд})] 2\text{-ая операция} (3\text{-ий операнд})\}$

Если десятки P5.16 = 5, то комбинированное задание зависит только от 1-ого и 2-ого операндов.

*Пример:*

*Если P5.15 = 531, P5.16 = 10, то  $\{[\text{цифровое задание} + \text{интерфейс RS-485}] - A12\}$ .*

*Если P5.15 = 410, P5.16 = 21, то  $\{abs[\text{потенциометр пульта управления} - \text{цифровое задание}] + A11\}$ .*

*Примечание: Если в результате проведенной операции имеет место отрицательное значение, то оно автоматически округляется до нулевого.*

#### 4.7 Группа параметров «Режим ПИД-регулирования»

Пример организации управления насосом в режиме ПИД-регулирования:

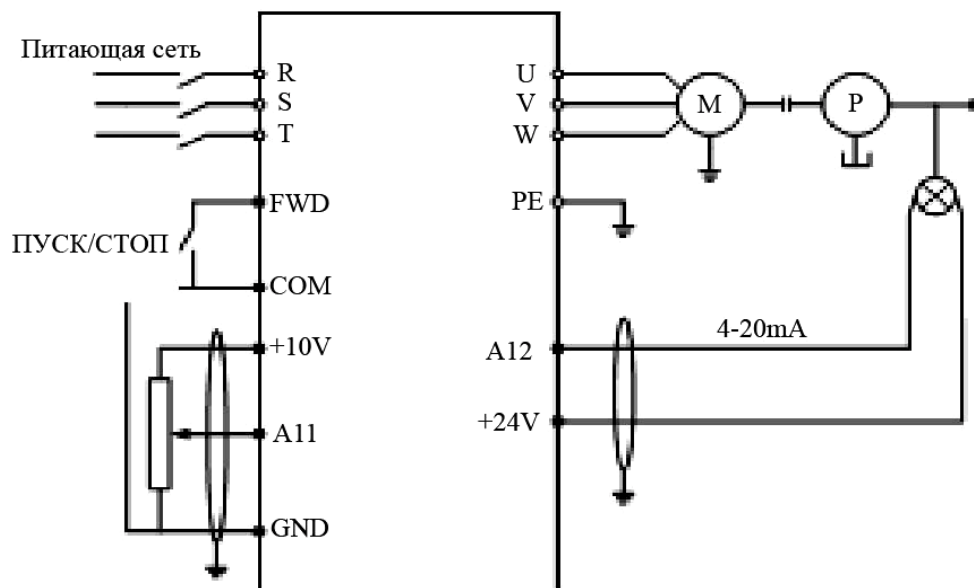

В виде структурной схемы:

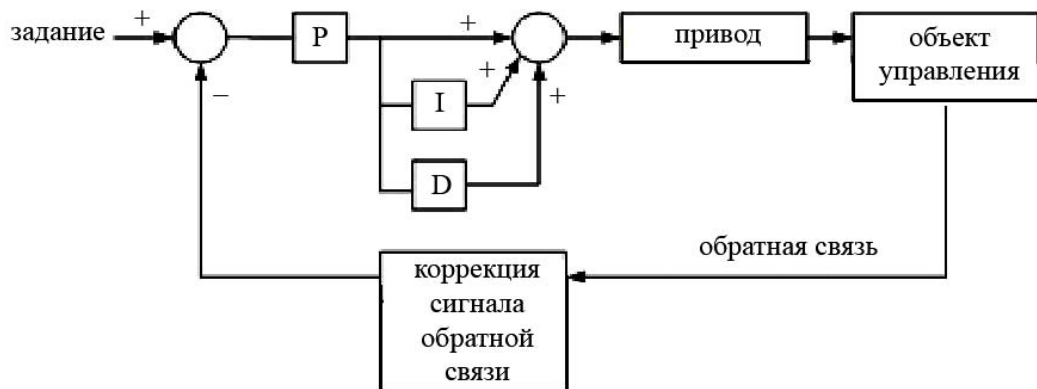

<b>Р6.00</b>	<b>Параметры режима ПИД-регулирования</b>	<b>Заводская установка</b>	<b>00</b>
	Диапазон задания	00-11	

**Единицы : Клемма «ПИД-регулирование»**

0 : Режим ПИД-регулирования активируется замыканием данной клеммы

1 : Режим ПИД-регулирования активируется размыканием данной клеммы

**Десятки : Режим ПИД-регулирования**

0 : Режим ПИД-регулирования является основным режимом функционирования

1 : Активируется клеммой «ПИД-регулирование»

**Сотни: Заводской резерв**

**Тысячи: Заводской резерв**

<b>Р6.01</b>	<b>Задание в режиме ПИД-регулирования</b>	<b>Заводская установка</b>	<b>1</b>
	Диапазон задания	0	Потенциометр пульта управления
		1	Цифровая задание
		2	Заводской резерв
		3	Заводской резерв
		4	Аналоговый вход AI1
		5	Аналоговый вход AI2
		6	Высокочастотный импульсный вход DI6
		7	Комбинация (AI1 + AI2)
		8	Комбинация (AI1 - AI2)
		9	Комбинация (min {AI1, AI2})
		10	Комбинация (max {AI1, AI2})

## 0 : Потенциометр пульта управления

Сигнал задания определяется потенциометром пульта управления преобразователя.

### 1. Цифровое задание

Сигнал задания устанавливается посредством параметра P6.03.

### 2 : Заводской резерв

### 3 : Заводской резерв

### 4 : Аналоговый вход AI1

Сигнал задания устанавливается посредством вольтового аналогового сигнала 0-10 В через клемму AI1.

### 5 : Аналоговый вход AI2

Сигнал задания устанавливается посредством вольтового / токового аналогового сигнала 0-10 В / 0-20 мА через клемму AI2 (в зависимости от JP1).

### 6: Высокочастотный импульсный вход DI6

Сигнал задания устанавливается посредством высокочастотного импульсного сигнала 0-20 кГц через клемму DI6.

### 7 : Комбинация (AI1 + AI2)

Сигнал задания определяется как алгебраическая сумма аналоговых сигналов AI1 и AI2.

### 8 : Комбинация (AI1 - AI2)

Сигнал задания определяется как алгебраическая разница между аналоговым сигналом AI1 и аналоговым сигналом AI2. Если  $AI2 > AI1$ , то сигнал задания равен нулю.

### 9 : Комбинация ( $\min\{AI1, AI2\}$ )

Сигналом задания становится наименьший из аналоговых сигналов AI1 и AI2.

### 10 : Комбинация ( $\max\{AI1, AI2\}$ )

Сигналом задания становится наибольший из аналоговых сигналов AI1 и AI2.

P6.02	Сигнал обратной связи	Заводская установка		4
	Диапазон задания	4	Аналоговый вход AI1	
		5	Аналоговый вход AI2	
		6	Высокочастотный импульсный вход DI6	
		7	Комбинация (AI1 + AI2)	
		8	Комбинация (AI1 - AI2)	
		9	Комбинация ( $\min\{AI1, AI2\}$ )	
		10	Комбинация ( $\max\{AI1, AI2\}$ )	

Значения данного параметра аналогичны значениям P6.01.

*Примечание: Канал сигнала обратной связи и канал сигнала задания не должны совпадать не*

должны совпадать. Кроме того, значение параметра P6.02 не может быть задано в пределах от 0 до 3, иначе обратная связь не будет работать.

<b>P6.03</b>	<b>Цифровое задание в режиме ПИД-регулирования</b>	<b>Заводская установка</b>	<b>0.00 В</b>
	Диапазон задания	0.00 - 10.00 В	

Данный параметр используется, если P6.01 = 1. Задание устанавливается из расчета, что минимуму датчика обратной связи соответствует 0.00 В, максимуму – 10.0 В.

<b>P6.04</b>	<b>Усиление канала обратной связи</b>	<b>Заводская установка</b>	<b>1.00</b>
	Диапазон задания	0.01 - 10.00	

Данный параметр используется для настройки канала обратной связи в режиме ПИД-регулирования.

<b>P6.05</b>	<b>Тип обратной связи</b>	<b>Заводская установка</b>	<b>0</b>
	Диапазон задания	0	Положительная обратная связь
		1	Отрицательная обратная связь

### **0 : Положительная обратная связь**

Если сигнал обратной связи больше, чем установленное задание, то преобразователь уменьшает выходную частоту, если меньше – то увеличивает.

### **1 : Отрицательный коэффициент**

Если сигнал обратной связи больше, чем установленное задание, то преобразователь увеличивает выходную частоту, если меньше – то уменьшает.

<b>P6.06</b>	<b>Пропорциональная составляющая ПИД-регулятора (P)</b>	<b>Заводская установка</b>	<b>1.00</b>
	Диапазон задания	0.01 - 10.00	
<b>P6.07</b>	<b>Интегральная составляющая ПИД-регулятора (Ti)</b>	<b>Заводская установка</b>	<b>1.00 сек</b>
	Диапазон задания	0.1 - 200.0 сек	
<b>P6.08</b>	<b>Дифференциальная составляющая ПИД-регулятора (Td)</b>	<b>Заводская установка</b>	<b>0.0 сек</b>
	Диапазон задания	0.0 - 10.0 сек	

Пропорциональная составляющая (P) определяет интенсивность управляющего воздействия ПИД-регулятора. Чем больше P, тем интенсивнее воздействие.

Интегральная составляющая (Ti) определяет интегральное время регулирования, скорость выхода ПИД-регулятором на задание.

Дифференциальная составляющая (Td) определяет диапазон отклонений значений выхода от установленного значения.

*Примечание: При  $P6.08 = 0.0$  дифференциальная составляющая ПИД-регулятора не учитывается.*

<b>P6.09</b>	<b>Период дискретизации (T)</b>	<b>Заводская установка</b>	<b>0.00 сек</b>
	Диапазон задания	0.00 - 10.00 сек	

Если период дискретизации процесса ПИД-регулирования (T) большой, то реакция регулятора будет более медленной.

*Примечание: При  $P6.09 = 0.00$  период дискретизации определяется преобразователем автоматически.*

<b>P6.10</b>	<b>Предельное отклонение</b>	<b>Заводская установка</b>	<b>0.0 %</b>
	Диапазон задания	0.0 - 20.0 %	

Данный параметр определяет максимальное отклонение выхода от задания в установившемся режиме.

<b>P6.11</b>	<b>Заданная частота в режиме ПИД-регулирования</b>	<b>Заводская установка</b>	<b>0.00 Гц</b>
	Диапазон задания	0.0 – верхний предел частоты	
<b>P6.12</b>	<b>Время удержания заданной частоты</b>	<b>Заводская установка</b>	<b>0.0 сек</b>
	Диапазон задания	0.0 – 6000.0 сек	

Данные параметры определяют предустановку выходной частоты преобразователя и время функционирования на этой частоте перед непосредственным функционированием системы в режиме ПИД-регулирования.

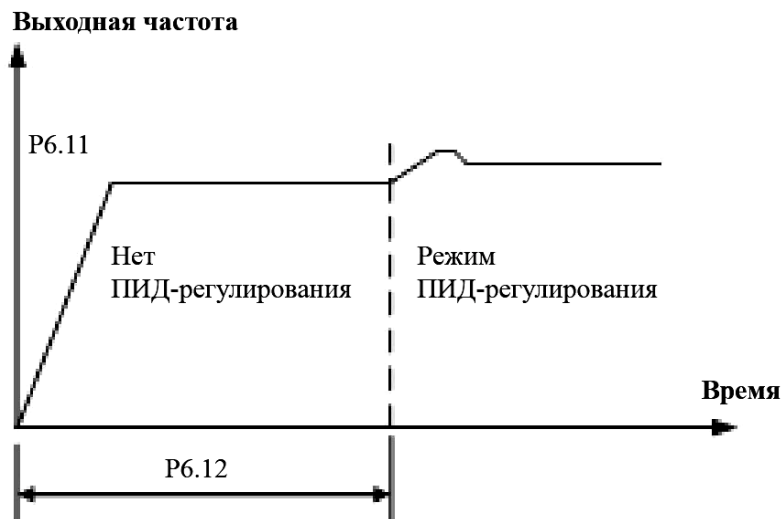

<b>P6.13</b>	<b>Порог входа в режим ожидания</b>	<b>Заводская установка</b>	<b>10.00 В</b>
	Диапазон задания	0.0 – 10.00 В	
<b>P6.14</b>	<b>Порог выхода из режима ожидания</b>	<b>Заводская установка</b>	<b>0.00 В</b>
	Диапазон задания	0.0 – 10.00 В	

Значения данных параметров устанавливаются из расчета, что минимуму датчика обратной связи соответствует 0.00 В, максимуму – 10.0 В.

Если текущее значение от датчика обратной связи больше, чем установленное в P6.13 и выходная частота преобразователя падает до нижнего предела частоты, то преобразователь переходит в режим ожидания по истечении приблизительно 5-минутного временного интервала. Если текущее значение от датчика обратной связи меньше, чем установленное в P6.14, преобразователь перейдет из режима ожидания в рабочий режим по истечении приблизительно 5-минутного временного интервала.



#### 4.8 Группа параметров «Программный режим (режим многоступенчатой скорости), траверсивный режим»

<b>P7.00</b>	<b>Настройки программного режима</b>	<b>Заводская установка</b>	<b>000</b>
	Диапазон задания	000-114	

##### Единицы: Цикличность

- 0: Нет программного режима
- 1: Один цикл в программном режиме и остановка электродвигателя
- 2: Непрерывная работа в программном режиме (цикл за циклом)
- 3: Один цикл в программном режиме и продолжение работы электродвигателя на последней в цикле скорости
- 4: Траверсивный режим

##### Десятки : Активация программного режима

- 0: Программный режим является основным режимом функционирования
- 1: Активация программного режима входной цифровой клеммой «программный режим»

##### Сотни: Активация траверсивного режима

- 0: Траверсивный режим является основным режимом функционирования
- 1: Активация траверсивного режима входной цифровой клеммой «пуск в траверсивном режиме»

##### Тысячи: Заводской резерв

*Примечание: Если общее время функционирования преобразователя на какой-либо из многоступенчатых скоростей определено 0 сек (P7.01 – P7.07), то данная ступень программного режима преобразователем не учитывается, и он перейдет на следующую. Также необходимо учитывать, что в рамках одной ступени программного режима общее время функционирования ступени должно быть больше, чем соответствующее данной ступени время разгона или торможения до необходимой скорости. Если при базовой частоте 50 Гц время разгона составляет 10 сек, а время торможения – 20 сек, то время разгона в программном режиме от 20 Гц до 30 Гц будет:  $(30 \text{ Гц} - 20 \text{ Гц}) / 50 \text{ Гц} \times 10 \text{ сек} = 2 \text{ сек}$ ; время торможения в программном режиме с 30 Гц до 10 Гц будет:  $(30 \text{ Гц} - 10 \text{ Гц}) / 50 \text{ Гц} \times 20 \text{ сек} =$*

8 сек.

### Один цикл в программном режиме и остановка электродвигателя

Программный режим активируется командой «пуск», преобразователь работает один цикл и останавливается, в ожидании очередной команды «пуск».

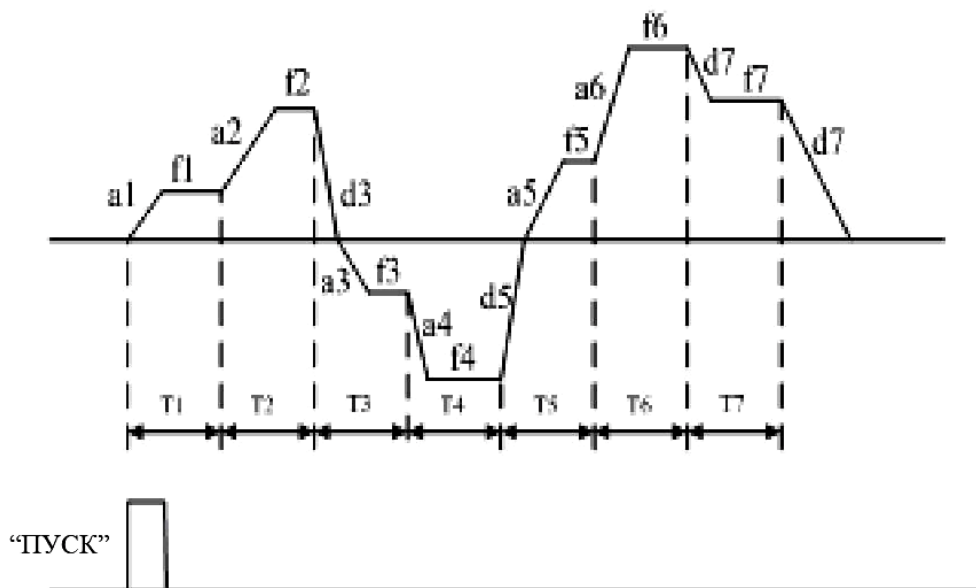

### Непрерывная работа в программном режиме (цикл за циклом)

Программный режим активируется командой «пуск», преобразователь работает цикл за циклом до подачи команды «стоп».

### Один цикл в программном режиме и продолжение работы электродвигателя на последней в цикле скорости

Программный режим активируется командой «пуск», преобразователь работает один цикл и продолжает работу на последней в цикле скорости до подачи команды «стоп».

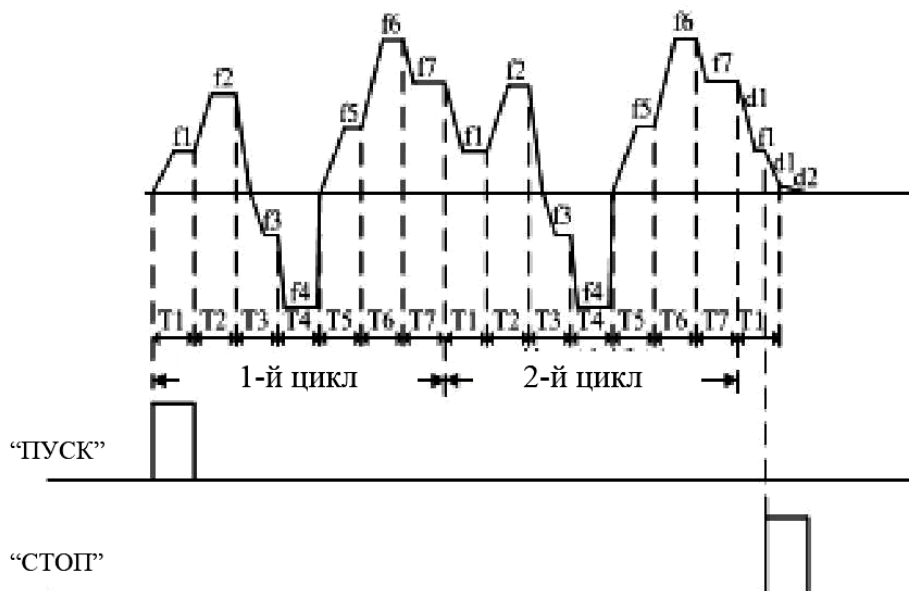

Примечание: Пояснения к приведенным выше диаграммам:  $a_n$  – работа преобразователя в

режиме разгона электродвигателя,  $f_n$  – работа преобразователя с постоянной выходной частотой,  $d_n$  – работа преобразователя в режиме торможения электродвигателя,  $T_n$  – время работы преобразователя в соответствующем режиме.

### Траверсивный режим

Траверсивный режим – это особый вид программного режима, при котором амплитуда выходной частоты преобразователя периодически меняется по определенному пользователем закону. Более подробно см. P7.11 – P7.18.

P7.01	Общее время функционирования 1-ой ступени	Заводская установка	10.0 сек
P7.02	Общее время функционирования 2-ой ступени	Заводская установка	10.0 сек
P7.03	Общее время функционирования 3-ей ступени	Заводская установка	10.0 сек
P7.04	Общее время функционирования 4-ой ступени	Заводская установка	10.0 сек
P7.05	Общее время функционирования 5-ой ступени	Заводская установка	10.0 сек
P7.06	Общее время функционирования 6-ой ступени	Заводская установка	10.0 сек
P7.07	Общее время функционирования 7-ой ступени	Заводская установка	10.0 сек
P7.08	Сервисный параметр изготовителя		
	Диапазон задания	0.0 – 6000.0 сек	
P7.09	Направление вращения 1 в программном режиме	Заводская установка	0000
P7.10	Направление вращения 2 в программном режиме	Заводская установка	– 000
	Диапазон задания	0000 - 1111	

#### Единицы P7.09:

0: прямое вращение на 1-ой ступени  
1: реверсивное вращение на 1-ой ступени

#### Сотни P7.09:

0: прямое вращение на 3-ей ступени  
1: реверсивное вращение на 3-ей ступени

#### Единицы P7.10:

0: прямое вращение на 5-ой ступени  
1: реверсивное вращение на 5-ой ступени

#### Сотни P7.10:

0: прямое вращение на 7-ой ступени  
1: реверсивное вращение на 7-ой ступени

#### Десятки P7.09:

0: прямое вращение на 2-ой ступени  
1: реверсивное вращение на 2-ой ступени

#### Тысячи P7.09:

0: прямое вращение на 4-ой ступени  
1: реверсивное вращение на 4-ой ступени

#### Десятки P7.10:

0: прямое вращение на 6-ой ступени  
1: реверсивное вращение на 6-ой ступени

#### Тысячи P7.10: заводской резерв

<b>P7.11</b>	<b>Настройки траверсивного режима</b>	<b>Заводская установка</b>	<b>000</b>
	Диапазон задания	0000 – 111–	

**Единицы: Заводской резерв**

**Десятки: Амплитуда**

0: Фиксированная

1: Переменная

**Сотни: Команда «Пуск»**

0: Пуск электродвигателя по команде «пуск» в соответствии с состоянием, которое имело место перед отключением

1: Пуск электродвигателя по команде «пуск» в соответствии с начальным состоянием траверсивного режима (с предварительной частоты)

**Тысячи: Память при отключении**

0: Запоминать состояние при отключении

1: Не запоминать состояние при отключении

<b>P7.12</b>	<b>Предварительная частоты</b>	<b>Заводская установка</b>	<b>10.00 Гц</b>
	Диапазон задания	0.00 Гц - верхний предел частоты	
<b>P7.13</b>	<b>Время работы на предварительной частоте</b>	<b>Заводская установка</b>	<b>0.0 сек</b>
	Диапазон задания	0.0 - 3600.0 сек	

Предварительная частота (P7.12) представляет собой опорную частоту, на которой функционирует преобразователь в течение определенного времени (P7.13) перед тем переходом в траверсивный режим или выходом из него.

<b>P7.14</b>	<b>Амплитуда колебаний частоты</b>	<b>Заводская установка</b>	<b>10.0 %</b>
	Диапазон задания	0.0 - 50.0 %	

Данный параметр определяет амплитуду колебаний выходной частоты преобразователя в траверсивном режиме. Формула расчета следующая:

Фиксированная амплитуда = P7.14 × [верхний предел частоты];

Переменная амплитуда = P7.14 × [P7.18 + опорная (согласно P0.01)].

<b>P7.15</b>	<b>Частота скачка</b>	<b>Заводская установка</b>	<b>0.0 %</b>
	Диапазон задания	0.0 – 50.0 %	

Формула расчета данного параметра следующая:

$$\text{Частота скачка} = P7.15 \times \text{Амплитуда колебаний частоты}$$

<b>P7.16</b>	<b>Период колебаний</b>	<b>Заводская установка</b>	<b>10.0 сек</b>
	Диапазон задания	0.1 - 3600.0 сек	

Данный параметр используется для определения рабочего периода колебаний частоты в траверсивном режиме работы.

<b>P7.17</b>	<b>Время нарастания частоты</b>	<b>Заводская установка</b>	<b>50.0 %</b>
	Диапазон задания	0.0 - 100.0 %	

Данный параметр определяет время нарастания выходной частоты преобразователя в траверсивном режиме. Разница между значениями параметров P7.16 и P7.17 – это время убывания выходной частоты.

<b>P7.18</b>	<b>Центральная частота</b>	<b>Заводская установка</b>	<b>10.00 Гц</b>
	Диапазон задания	0.00 – верхний предел частоты	

Данный параметр определяет действующую центральную частоту при функционировании преобразователя в траверсивном режиме. Формула расчета следующая:

$$\text{Действующая центральная частота} = P7.18 + \text{опорная (согласно P0.01)}.$$

*Примечание: Выходная частота преобразователя при работе в траверсивном режиме ограничена нижним и верхним пределами задания частоты.*

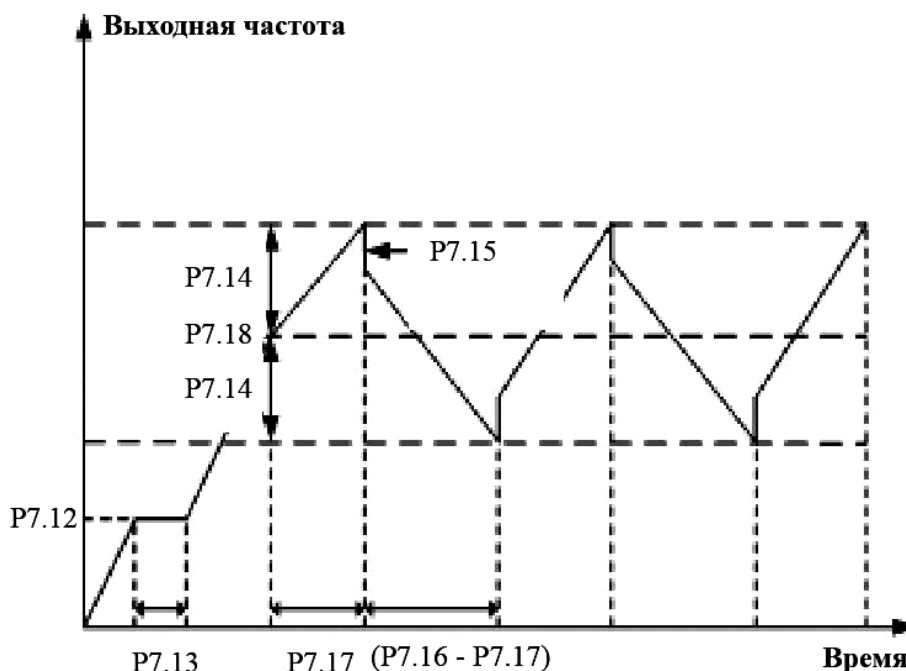

## 4.9 Группа параметров «Сетевой обмен»

<b>P8.00</b>	<b>Локальный адрес</b>	<b>Заводская установка</b>	<b>1</b>
	Диапазон задания	0 - 31	

Данный параметр определяет локальный адрес преобразователя при организации сетевого обмена по интерфейсу RS-485. У каждого преобразователя, объединенного в сеть, локальный адрес должен быть уникальным. Если локальный адрес определен как 0, то это означает, что преобразователь работает в режиме MASTER, если с 1 по 31 – то в режиме SLAVE.

<b>P8.01</b>	<b>Конфигурации соединения</b>	<b>Заводская установка</b>	<b>013</b>
	Диапазон задания	0000—0125	

### Единицы: Скорость обмена в бодах

0: 1200 BPS  
1: 2400 BPS  
2: 4800 BPS  
3: 9600 BPS  
4: 19200 BPS  
5: 38400 BPS

### Десятки: Формат данных

0: нет проверки  
1: проверка четности  
2: проверка нечетности

### Сотни: Действия при нарушении связи

0: остановка работы  
1: продолжение работы

### Тысячи: Заводской резерв

<b>P8.02</b>	<b>Временная идентификация нарушения связи</b>	<b>Заводская установка</b>	<b>10.0 сек</b>
	Диапазон задания	0.0 – 100.0 сек	

Если обмен данными отсутствует более, чем это допустимо значением P8.02, то преобразователь следует логике, определенной сотнями параметра P8.01.

<b>P8.03</b>	<b>Время задержки при обмене</b>	<b>Заводская установка</b>	<b>5 мс</b>
	Диапазон задания	0 – 1000 мс	

Данный параметр определяет временную задержку между информационными посылками в ходе обмена данными.

<b>P8.04</b>	<b>Усиление выходной частоты</b>	<b>Заводская установка</b>	<b>1.00</b>
	Диапазон задания	0.01 - 10.00	

Данный параметр определяет пропорциональную зависимость выходной частоты преобразователя, получающего задание по интерфейсу RS-485, от опорной частоты:

$$\text{Выходная частота} = P8.04 \times \text{опорная частота}$$

#### 4.10 Группа параметров «Защитные функции»

<b>P9.00</b>	<b>Защита двигателя от перегрузки</b>	<b>Заводская установка</b>	<b>105%</b>
	Диапазон задания	30% - 110%	

Если мощность двигателя и выходная мощность преобразователя совпадают, то значение P9.10 можно устанавливать 100%, но в данном случае защита двигателя от перегрузки не будет срабатывать при 1.5-кратном превышении его рабочего тока в сравнении с номинальным, первой сработает защита преобразователя.



Если выходная мощность преобразователя больше мощности двигателя, то защиту двигателя от перегрузки необходимо осуществлять согласно нижеприведенной схеме:

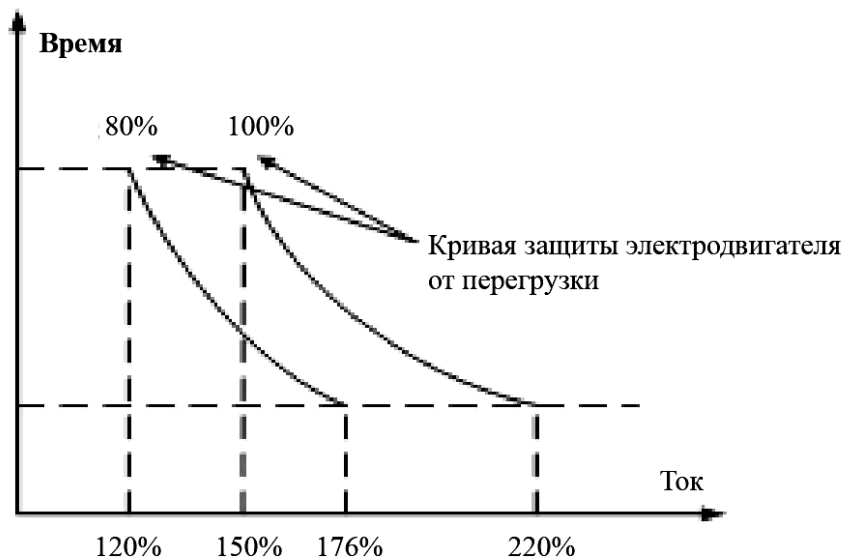

Формула расчета защиты двигателя следующая:

$$\text{Эффективность защиты} = \left( \frac{\text{номинальный ток двигателя}}{\text{номинальный ток преобразователя}} \right) \times 100\%.$$

<b>Р9.01</b>	<b>Защита от пониженного напряжения на шине постоянного тока</b>	<b>Заводская установка</b>	<b>В зависимости от серии и мощности ЧП</b>
	Диапазон задания	360 В – 480 В (для серии СТА-С2) 220 В – 240 В (для серии СТА-А2)	

Данный параметр определяет минимальный уровень допустимого напряжения на шине постоянного тока преобразователя в рабочем режиме.

<b>Р9.02</b>	<b>Ограничение перегрузки на шине постоянного тока</b>	<b>Заводская установка</b>	<b>В зависимости от серии и мощности ЧП</b>
	Диапазон задания	660 В – 760 В (для серии СТА-С2) 330 В – 380 В (для серии СТА-А2)	

Данный параметр определяет максимальную величину напряжения на шине постоянного тока во время торможения электродвигателя. Если действующее значение напряжения на шине постоянного тока превышает установленной значение, то преобразователь начинает его уменьшать, увеличивая время торможения.

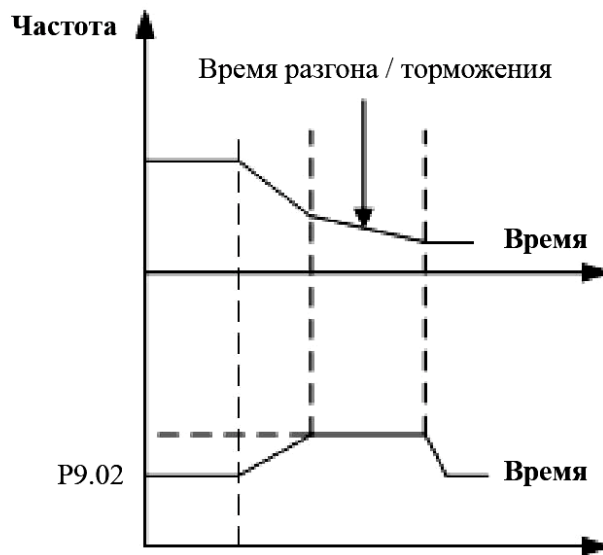

<b>P9.03</b>	<b>Ограничение выходного тока</b>	<b>Заводская установка</b>	<b>180%</b>
	Диапазон задания	120% - 220%	

Данный параметр определяет максимальную величину пускового (выходного) тока преобразователя в процентах от номинального. При его превышении установленного значения, преобразователь корректирует выходной ток либо увеличением времени разгона (при разгоне), либо снижением выходной частоты (при работе на постоянной скорости).

#### 4.11 Группа параметров «Дополнительные функции»

<b>PA.00</b>	<b>Рабочий порог нулевой частоты</b>	<b>Заводская установка</b>	<b>0.00 Гц</b>
	Диапазон задания	0.00 - 50.00 Гц	
<b>PA.01</b>	<b>Обратный перепад нулевой частоты</b>	<b>Заводская установка</b>	<b>0.00 Гц</b>
	Диапазон задания	0.00 - 50.00 Гц	

Данные параметры используются при задании опорной частоты преобразователя посредством внешнего аналогового сигнала:

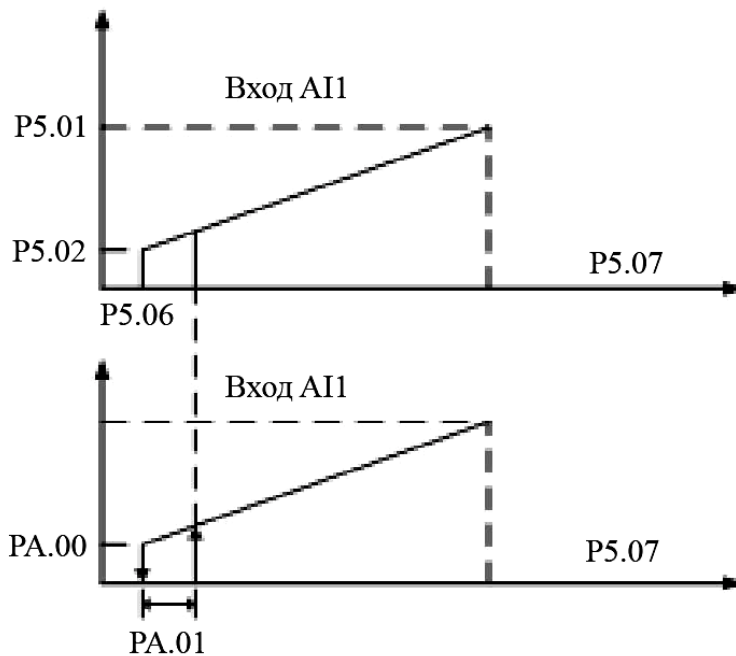

Используя параметры PA.00 и PA.01, можно установить «спящий» режим работы преобразователя.

PA.02	Напряжение срабатывания тормозного прерывателя	Заводская установка	В зависимости от серии и мощности ЧП
	Диапазон задания	600 В – 750 В (для серии СТА-C2) 300 В – 360 В (для серии СТА-A2)	
PA.03	Нагрузочный коэффициент тормозного резистора	Заводская установка	50 %
	Диапазон задания	10 – 100%	

Данные параметры определяют логику работы тормозного прерывателя преобразователя. Тормозной прерыватель активируется при напряжении на шине постоянного тока преобразователя более высоком, чем это определено параметром PA.02. При этом на тормозном резисторе будет рассеиваться определенная параметром PA.03 мощность (в процентах от всей тепловой мощности, которую необходимо отвести).

PA.04	Режим функционирования охлаждающих вентиляторов	Заводская установка	0
	Диапазон задания	0	Автоматический режим функционирования
		1	Непрерывный режим функционирования

#### 0: Автоматический режим функционирования

В данном режиме охлаждающие вентиляторы будут функционировать непрерывно во время работы преобразователя и перестанут функционировать, когда преобразователь остановится и температура его радиатора опустится ниже 40 °С.

## 1: Непрерывный режим функционирования

В данном режиме охлаждающие вентиляторы будут функционировать непрерывно, пока на преобразователь подано напряжение питания.

<b>РА.05</b>	<b>Скорость реакции клемм «больше / меньше»</b>	<b>Заводская установка</b>	<b>1.00 Гц/сек</b>
	Диапазон задания	0.01 - 100.0 Гц/сек	

При задании опорной частоты преобразователя посредством клемм «больше / меньше» скорость нарастания опорной частоты при действующем управляющем сигнале будет определяться значением данного параметра.

<b>РА.06</b>	<b>Функция перемодуляции</b>	<b>Заводская установка</b>	<b>0</b>
	Диапазон задания	0	Запрещено
		1	Разрешено

Функция перемодуляции позволяет достичь более высокого момента на валу электродвигателя путем усиления уровня выходного напряжения, но при этом форма кривой выходного тока преобразователя будет искажаться и нежелательных гармоник будет больше.

<b>РА.07</b>	<b>Сервисный параметр изготовителя</b>
<b>РА.08</b>	<b>Сервисный параметр изготовителя</b>
<b>РА.09</b>	<b>Сервисный параметр изготовителя</b>
<b>РА.10</b>	<b>Сервисный параметр изготовителя</b>
<b>РА.11</b>	<b>Сервисный параметр изготовителя</b>
<b>РА.12</b>	<b>Сервисный параметр изготовителя</b>
<b>РВ.00</b>	<b>Сервисный параметр изготовителя</b>
<b>РВ.01</b>	<b>Сервисный параметр изготовителя</b>
<b>РВ.02</b>	<b>Сервисный параметр изготовителя</b>
<b>РВ.03</b>	<b>Сервисный параметр изготовителя</b>
<b>РВ.04</b>	<b>Сервисный параметр изготовителя</b>

PВ.05	Сервисный параметр изготовителя
PВ.06	Сервисный параметр изготовителя

#### 4.12 Группа параметров «Мониторинг»

D-00	Выходная частота, Гц
D-01	Опорная частота, Гц
D-02	Выходной ток, А
D-03	Выходное напряжение, В
D-04	Скорость вращения электродвигателя, об/мин
D-05	Рабочая линейная скорость, м/сек
D-06	Опорная линейная скорость, м/сек
D-07	Напряжение на шине постоянного тока, В
D-08	Входное напряжение, В
D-09	Задание в режиме ПИД-регулирования
D-10	Обратная связь в режиме ПИД-регулирования
D-11	Аналоговый вход AI1 (В)
D-12	Аналоговый вход AI2 (А или В)
D-13	Высокочастотный импульсный вход DI6 (кГц)
D-14	Состояние входов
D-15	Температура радиатора, °С
D-16	Температура IGBT, °С
D-17	Текущее значение
D-18	Цифровое задание
D-19	Код последней неисправности
D-20	Код предпоследней неисправности

<b>D-21</b>	Код предпредпоследней неисправности
<b>D-22</b>	Выходная частота при последней неисправности, Гц
<b>D-23</b>	Опорная частота при последней неисправности, Гц
<b>D-24</b>	Выходной ток при последней неисправности, А
<b>D-25</b>	Выходное напряжение при последней неисправности, В
<b>D-26</b>	Напряжение на шине постоянного тока при последней неисправности, В
<b>D-27</b>	Температура IGBT при последней неисправности, °С
<b>D-28</b>	Сервисный параметр изготовителя

# РАЗДЕЛ 5 ПОИСК И УСТРАНЕНИЕ НЕИСПРАВНОСТЕЙ

## 5.1 Неисправности и меры, принимаемые для их поиска и устранения

Когда преобразователь начинает работать с отклонениями от нормы, на светодиодное табло выводится определённый функциональный код и информация о соответствующей неисправности, и преобразователь прекращается выдавать сигналы; в случае отказа при вращающемся электродвигателе он выполняет инерционное торможение вплоть до полного прекращения вращения.

Возможные неисправности преобразователей серий СТА-С2 и СТА-А2:

Код неисправности	Краткое описание неисправности	Возможная причина	Устранение
Er00	Перегрузка по току при разгоне	<ol style="list-style-type: none"><li>1. Слишком короткое время разгона.</li><li>2. Чрезвычайно большой момент инерции приводимой нагрузки.</li><li>3. Неправильно подобрана кривая преобразования U/f.</li><li>4. Чрезвычайно низкое напряжение сети.</li><li>5. Слишком маленькая мощность преобразователя.</li><li>6. Повторный запуск вращающегося электродвигателя.</li></ol>	<ol style="list-style-type: none"><li>1. Увеличить время разгона.</li><li>2. Уменьшить момент инерции приводимой нагрузки.</li><li>3. Уменьшить рост крутящего момента или скорректировать кривую U/f.</li><li>4. Проверить подводимое электропитание.</li><li>5. Подобрать более мощный преобразователь.</li><li>6. Задать функцию запуска с определением частоты вращения.</li></ol>
Er01	Перегрузка по току при торможении	<ol style="list-style-type: none"><li>1. Слишком короткое время торможения.</li><li>2. Чрезвычайно большой момент инерции приводимой нагрузки.</li><li>3. Слишком маленькая мощность преобразователя.</li></ol>	<ol style="list-style-type: none"><li>1. Увеличить время торможения.</li><li>2. Уменьшить момент инерции приводимой нагрузки.</li><li>3. Подобрать более мощный преобразователь.</li></ol>
Er02	Перегрузка по току при работе с постоянной частотой вращения	<ol style="list-style-type: none"><li>1. Непредусмотренное входное напряжение.</li><li>2. Скачкообразное изменение нагрузки или её необычный характер.</li><li>3. Слишком маленькая мощность преобразователя.</li></ol>	<ol style="list-style-type: none"><li>1. Проверить питающую сеть.</li><li>2. Проверить нагрузку или ограничить скачкообразное изменение нагрузки.</li><li>3. Подобрать более мощный преобразователь.</li></ol>
Er03	Перегрузка по напряжению при разгоне	<ol style="list-style-type: none"><li>1. Непредусмотренное входное напряжение.</li><li>2. Повторный запуск, вращающегося электродвигателя.</li></ol>	<ol style="list-style-type: none"><li>1. Проверить питающую сеть.</li><li>2. Задать функцию запуска с определением частоты вращения.</li></ol>
Er04	Перегрузка по напряжению при торможении	<ol style="list-style-type: none"><li>1. Слишком короткое время торможения.</li><li>2. Присутствует нагрузка, вызванная энергетической</li></ol>	<ol style="list-style-type: none"><li>1. Увеличить время торможения.</li><li>2. Увеличить расходемую на торможение мощность</li></ol>

		обратной связью. 3. Не соответствующее напряжение питающей сети.	тормозного прерывателя. 3. Проверить питающую сеть.
Er05	Перегрузка по напряжению при работе с постоянной частотой вращения	1. Непредусмотренное входное напряжение. 2. Чрезвычайно большой момент инерции приводимой нагрузки.	1. Проверить питающую сеть. 2. Использовать тормозной прерыватель.
Er06	Перегрузка по напряжению в нерабочем режиме	1. Не соответствующее напряжение питающей сети.	1. Проверить питающую сеть.
Er07	Пониженное напряжение при работе	1. Непредусмотренное входное напряжение.	1. Проверить питающую сеть.
Er08	Обрыв фазы на входе преобразователя	1. Произошёл обрыв фазы подводимой питающей сети или она не соответствует нормативам.	1. Проверить питающую сеть.
Er09	Неисправность IGBT	1. Короткое замыкание на выходе преобразователя или замыкание на землю. 2. Сильная перегрузка преобразователя по току. 3. Повышенная температура окружающей среды. 4. Затруднён подвод охлаждающего воздушного потока или повреждён охлаждающий вентилятор. 5. Отказ вспомогательного источника питания постоянного тока. 6. Неправильная работа внутренних плат преобразователя.	1. Проверить подключение кабелей к электродвигателю. 2. Устранить перегрузку по току. 3. Снизить температуру окружающей среды. 4. Обеспечить нормальный подвод воздуха или заменить вентилятор. 5. Обратиться к изготовителю. 6. Обратиться к изготовителю.
Er10	Перегрев радиатора	1. Высокая температура окружающей среды. 2. Повреждён охлаждающий вентилятор. 3. Затруднён подвод воздуха.	1. Снизить температуру окружающей среды. 2. Заменить вентилятор. 3. Обеспечить нормальный подвод воздуха и изменить условия вентиляции.
Er11	Перегрузка преобразователя	1. Слишком большое нарастание момента или неподходящая кривая U/f. 2. Слишком короткое время разгона. 3. Чрезмерная нагрузка.	1. Уменьшить рост крутящего момента или скорректировать кривую U/f. 2. Увеличить время разгона. 3. Уменьшить нагрузку или подобрать более мощный преобразователь.
Er12	Перегрузка электродвигателя	1. Слишком большой рост крутящего момента или неправильно подобранная	1. Уменьшить рост крутящего момента или скорректировать кривую U/f.

		<p>кривая U/f.</p> <p>2. Слишком низкое напряжение питающей сети.</p> <p>3. Заторможенный ротор электродвигателя или слишком большое скачкообразно изменение нагрузки.</p> <p>4. Неправильное задание коэффициента защиты двигателя от перегрузки.</p>	<p>2. Проверить напряжение питающей сети.</p> <p>3. Проверить нагрузку.</p> <p>4. Задать правильный коэффициент защиты двигателя от перегрузки.</p>
Er13	Внешняя неисправность	1. Входная клемма, отвечающая за внешнюю неисправность, замкнута.	1. Сбросить состояние клеммы и устранить неисправность.
Er14	Обрыв линии связи при передаче данных по интерфейсу RS-485	<p>1. Неправильное задание скорости передачи данных в бодах.</p> <p>2. Физический обрыв линии связи.</p> <p>3. Отсутствует обмен данными.</p>	<p>1. Правильно задать скорость передачи данных в бодах.</p> <p>2. Проверить кабель связи.</p> <p>3. Проверить организацию сетевого обмена.</p>
Er15	Заводской резерв		
Er16	Неправильная индикация тока	<p>1. Датчик тока поврежден или соответствующая цепь неисправна.</p> <p>2. Повреждён вспомогательный источник питания постоянного тока.</p>	<p>1. Обратиться к изготовителю.</p> <p>1. Обратиться к изготовителю.</p>
Er17	Ошибка связи между пультом управления и платой управления преобразователя	<p>1. Неисправность кабеля, соединяющего пульт управления и плату управления.</p> <p>2. Нет контакта в соответствующих разъемах.</p>	<p>1. Обратиться к изготовителю.</p> <p>2. Проверить надёжность соединения и, если требуется, то выполнить соединение повторно.</p>
Er18	Отказ программного обеспечения преобразователя	1. Некорректная работа программного обеспечения или неисправность платы управления преобразователя.	1. Обратиться к изготовителю.

## 5.2 Запрос сведений из системы регистрации неисправностей, сброс состояния наличия неисправности

Преобразователи серий СТА-С2 и СТА-А2 сохраняют коды трех последних неисправностей, а также информацию о состоянии преобразователя в момент возникновения последней неисправности. Эти данные хранятся в функциональных параметрах с D-19 по D-27 группы «Мониторинг».

Сброс состояния наличия неисправности можно осуществить:

- используя кнопку СТОП/СБРОС пульта управления;
- с клемм цепей управления, используя клемму «сброс ошибки»;
- перезагрузив преобразователь.